

*Н. П. Козина*

# МОЯ ЛЮБИМАЯ КУКЛА

*Вяжем вместе*



МОДЕЛЬ 1  
МОДЕЛЬ 2  
МОДЕЛЬ 3



МОДЕЛЬ 4



МОДЕЛЬ 5  
МОДЕЛЬ 6

## Привет!

Если в настоящий момент у тебя нет более важных занятий, предлагаю поиграть в куклы. Для начала давай обновим их гардероб. Мы будем вязать одежду для кукол вместе при помощи крючка и ниток, и никто не скажет, что ты занимаешься ерундой! Может быть, в тебе сейчас Пьер Карден или Валентин Юдашкин просыпается, весь мир знает этих модельеров одежды!

Выбери в маминой шкатулке крючок и самые красивые нитки, похожие на те, что изображены на рис. 1. Мама ругать не будет, так как ты их берешь для нужного дела. Но из соображений элементарной вежливости маму все же поставь в известность о своих планах (на всякий случай).

Чертежи лекал (выкройки) в книжке даны в натуральную величину. Это значит, что в процессе вязания всегда можно приложить будущее изделие к чертежу и сверить соответствие его размеров. Чертежи несут в себе много другой полезной информации. А примерки, сделанные прямо на куклу, вдохновят тебя на упорный труд.

Одна тонкость в работе: обязательно перед началом вязания следует тщательно (да-да!) вымыть руки и высушить их. Дело в том что крючок не «слушается» грязных рук, и петли провязываются с большим трудом. Кроме того, ты же не хочешь испачкать обновку кукле?

И еще! Не отчаивайся, если у тебя с первого раза получилось не совсем так, как изображено на обложке книжки. Экспериментируй, пробуй, изобретай свои новые модели одежды для кукол! Это будет здорово!

Желаю больших творческих успехов в трикотажной (это все, что связано) области!

Пусть твои любимые куклы будут самыми модными и красивыми!

*Продолжаем разговор.*

*Следующие две главы («Шпаргалка по вязанию...» и «Справочник...») смело пропусти, если, конечно, уже умеешь вязать крючком. Если нет, то они могут оказаться тебе полезными не только сейчас, но и в будущей твоей взрослой жизни.*

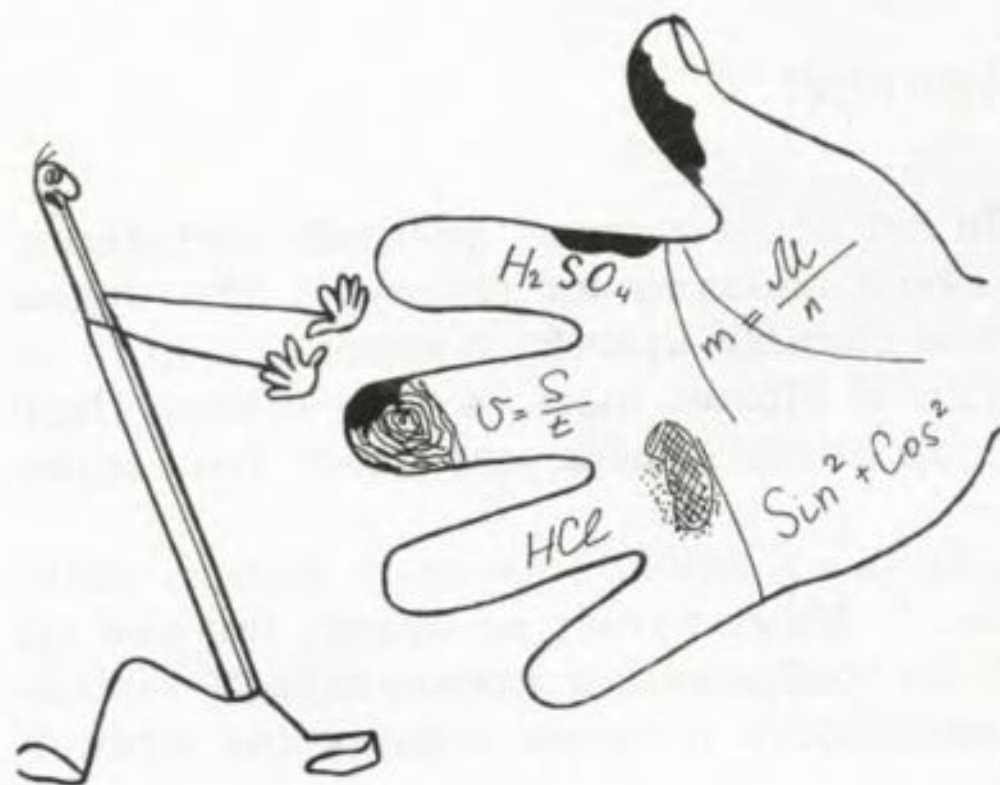

## ШПАРГАЛКА ПО ВЯЗАНИЮ, ИЛИ ПЕРЕВОДЧИК С ЯЗЫКА СХЕМ

Чтобы мы понимали друг друга и разговаривали с тобой на одном языке, придется его выучить. Ничего страшного — он не китайский!

Этот язык состоит из слов и выражений, которыми объясняются между собой все, кто вяжет крючком. Кроме того, это зашифрованные значками схемы различных переплетений. Таблица 1 — шпаргалка-ключ, которая даст тебе возможность эти «шифровки» читать.

«Зачем это нужно?» — спросишь ты.

В длинных объяснениях, написанных словами, запутаться легче, чем в схемах со значками, где все коротко и наглядно. Да и не все можно объяснить словами так, как на пальцах, если бы мы сейчас могли сидеть с тобой рядом.

Наизусть ничего учить не надо, в нашей «Академии» шпаргалками пользоваться можно.

Вот и она!

УСЛОВНЫЕ ОБОЗНАЧЕНИЯ	НАИМЕНОВАНИЕ ПРИЕМА	КАК ЭТО ДЕЛАЕТСЯ (СМ. РИСУНОК)
	Воздушная петля	3
	Полустолбик без накида	4, а—д
	Столбик без накида	4, е—з
	Полустолбик с накидом	5, а—д 5, в, з
	Столбик с накидом	5, а—ж
	Прибавление столбиков без накида	7, а, б
	Прибавление столбиков с накидом	8, а—в
	Убавление столбиков без накида	9, а—г, 11, а—г
	Убавление столбиков с накидом	10, а—в
	Колечко из указанного количества воздушных петель	15
	«Пике», или колечко из трех воздушных петель	16, а, б
	Номер ряда и направление его вязания	
	Повторение действий, описание которых расположено между знаками	
	Указательные стрелки	

Так хочется ничего больше не изучать, а сразу взять да и связать что-нибудь красивенькое. В школе учат и тут опять надо учиться! Понимаю, начинаем вязать. И тут же появляется вопрос «Как...?» и не один. К великому сожалению, пока на них сам себе не ответишь, ничегошеньки не получится. Поэтому, преодолевая лень (так все когда-нибудь вырабатывают в себе силу воли!), рассмотри внимательно рисунки в этой главе и попробуй изображенные на них процессы повторить самостоятельно. Извини, что больше ничем помочь тебе сейчас не могу, может быть, кто-то из старших согласится это сделать? К каждому рисунку есть пояснения на тот случай, если что-то будет не совсем понятно.

## Специальные термины и выражения, встречающиеся в тексте

**Рабочая нить** — это нить-труженица, она тянется от клубка (или катушки) к нашему, тоже труженику, указательному пальцу левой руки (рис. 2). Мы ее изгибаем крючком в разные стороны, чтобы получить **петли** и **столбики** (о них написано ниже).

**Рабочая петля** — это изогнутая рабочая нить, в данный момент попавшая на наш крючок (рис. 3, а). Когда в эту 1-ю рабочую петлю «попадет» следующая (2-я) петля (рис. 3, б, в), то 1-я станет уже «старой» петлей и уйдет на заслуженный отдых, а 2-ю будем называть **новой рабочей петлей**. Если мы на этом наше вязанье не бросим, то и 2-ю петлю постигнет та же почетная участь. Петля к петле, столбик к столбику, терпение и труд — так рождаются шедевры вязаной крючком одежды.

**Основное полотно** — значит, самое главное. Любое изделие начинается с вязания основных деталей: будь то спинка жакета (или ее часть), полочка (так называется



ся перед жакета, пальто или платья). Предположим, что мы к этому, уже связанному (к **основному**), должны сделать какие-то дополнения: пришить карман или довязать воротник. Сомнения нет, что спинка и полочка — мы их и вяжем первыми — «главнее» воротника и кармана. Поэтому-то мы и говорим: «Пришьем к основному полотну карман и довяжем воротник», — и всем понятно, о чем идет речь.

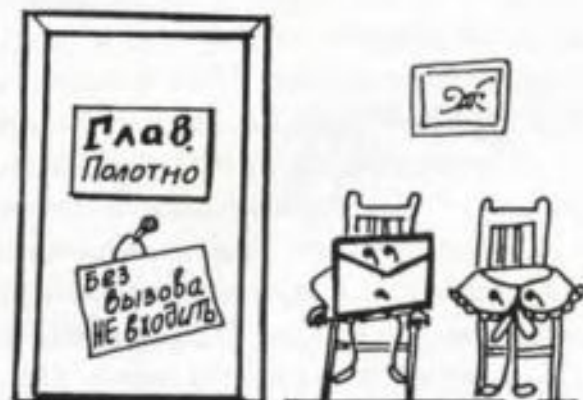



А почему называется именно «полотно», а не как-нибудь еще? Отвечу, если тебе это интересно, конечно. В швейном деле для изготовления одежды используется ткань — ее ткут на специальных станках. А у трикотажников — вязаное полотно. (Информация для общего развития, вдруг ты будешь знаменитым трикотажником!)

**Косичка из петель предыдущего ряда** (рис. 12, а). Косичкой скрепляются столбики, из которых состоит основное полотно. Столбики в полотне располагаются рядами. У каждого столбика есть свое *основание* — точка, в которой он «родился и вырос». «Туловище» столбика — это сам столбик, а «голова» у него сплетена косичкой с другими столбиками (рис. 4, з). Под петли этой косички вводится крючок при вязании столбиков следующего ряда (рис. 12).

*Какой рукой ты дерешься? Что, совсем, что ли не дерешься? Ну, ты молодец! А-а-а! Дерешься обеими руками!?* Ясно.

*Ну, а ешь ты при помощи какой руки больше? Что, тоже двумя!?* Опять молодец!

*Тогда спрошу по-другому. В какой руке ты держишь ручку, кисточку, карандаш, когда пишешь или рисуешь? Нам очень важно для дальнейшей совместной познавательной-развлекательной деятельности уточнить, в какой руке держать основной рабочий инструмент — крючок.*

*Ты левша?! А, вот, если ты левша и вязанием только начинаешь заниматься, то тебе должно быть абсолютно все равно, какой рукой начинать дрессировать Инструмент. Поначалу Он одинаково не слушается ни левой, ни правой руки, даже если их вымыть с мылом, как это всегда следует делать перед работой с крючком и нитками.*

*Я тоже левша (честно) и многие работы выполняю левой рукой лучше, чем правой. Но раньше левшами быть не разрешалось (не разрешалось — и все тут!). Все закончилось тем, что сегодня обеими руками я хорошо держу ложку (как и ты), карандаш, удар (если надо) и вяжу почти одинаково. Чем плохо, если два твои помощника — левая и правая рука — одинаково (или почти одинаково) сильные и умелые?!*

*(Правшам, кстати, тоже никто не мешает попробовать заняться физическим воспитанием левой руки.)*

*Подавляющее большинство замечательных пособий по вязанию уже написано для правой (уж так случилось, что их больше). Зачем нам лишние проблемы в будущем? Постарайся перестроиться (все получится, у меня же получилось). Присоединяйся к нашим тренировкам с правой руки, пусть она тоже умеет все делать хорошо. Успехов тебе!*

## 1. Как начинать вязание



Рис. 2

Крючок следует держать в правой руке, как карандаш. Средний палец правой руки всегда должен быть готов придержать петли, находящиеся на крючке во время вязания. Не забывай пользоваться в работе его поддержкой. Головка крючка при работе обращена всегда к себе (то есть к тебе). Рабочая нить обвивает указательный палец левой руки «хвостиком» к ладони. Конец нити и нить от клубка, обвитая вокруг пальца, прижаты, но не очень сильно, к ладони средним, безымянным пальцами и мизинцем (рис. 2, а). Захватим крючком на указательном пальце левой руки рабочую нить и повернем крючок с нитью по стрелке, не выпуская его из руки. На крючке должна образоваться петля с перехлестом нити снизу (нити скрестились, как две шпаги, рис. 2, б, 3, а). Петля на крючке свободная, незатянутая. Придержим между большим и указательным пальцами левой руки перехлест нитей, чтобы не дать петле затянуться. Протянем в нее крючком рабочую нить, еще раз захваченную с указательного пальца (рис. 3, а, б). Теперь отпустим большой палец с перехлеста. 1-я петля (старая) затянется в узелок, удерживая новую рабочую начальную петлю (ту, что на крючке, рис. 3, б).

Вот оно, Начало, которое и есть половина дела.

### 2. Как вязать воздушные петли

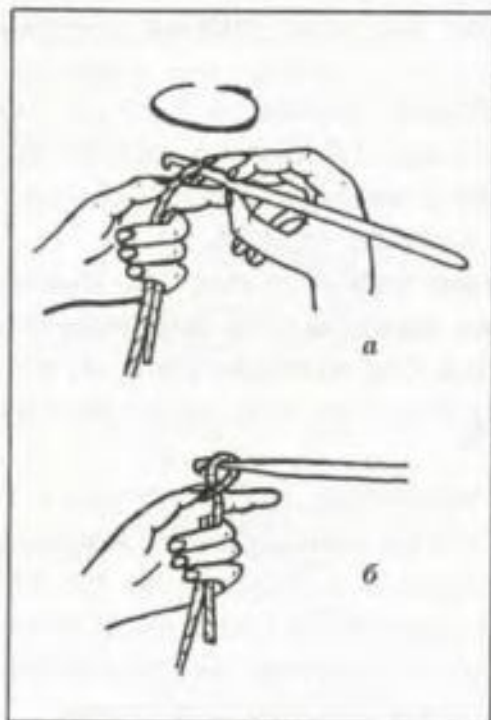
Протянем рабочую нить крючком в начальную петлю (рис. 3, б, в) последовательно несколько раз — образовалась целая цепочка из **воздушных петель**. Такая цепочка из нужного количества воздушных петель служит **начальным рядом** для вязания деталей изделия.



Рис. 3



### 3. Как вязать полустолбики и столбики без накида

Исходное (начальное) положение — цепочка из воздушных петель (рис. 4, а).

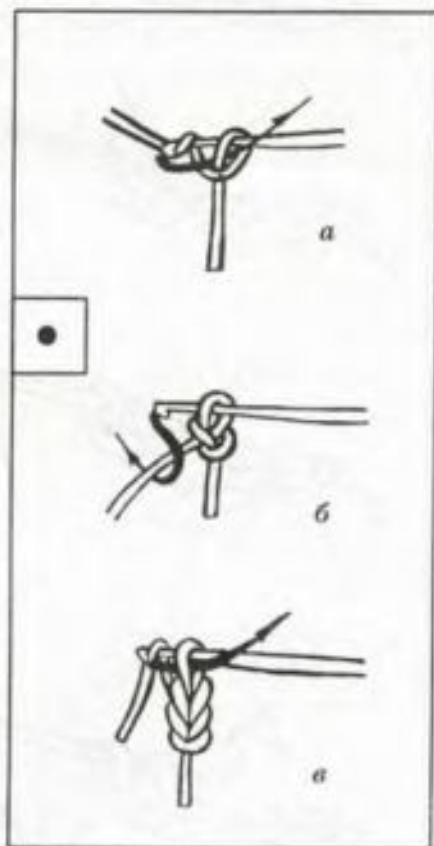
Проденем крючок с находящейся на нем рабочей петлей в 3-ю петлю цепочки из воздушных петель. Протянем через нее захваченную с указательного пальца рабочую нить (рис. 4, а—в). На крючке 2 петли, одна из которых (последняя) — *незаконченный полустолбик без накида* (рис. 4, в).

Если последнюю петлю сразу протянуть в уже имеющуюся на крючке — получится *законченный полустолбик без накида*. Он встречается чаще, поэтому просто называется *полустолбиком без накида* (рис. 4, в—д). Он может использоваться как соединительная петля или как элемент при вязании переплетений (рисунков вязки).

Вернемся к рис. 4, в. Если вновь захватить крючком рабочую нить и протянуть ее через обе петли на крючке, то получится *столбик без накида* (рис. 4, е—з). Проденем крючок с рабочей петлей в следующую петлю цепочки (рис. 4, з) и провяжем очередной столбик. И так далее, до последней петли цепочки. Один *ряд* столбиков без накида готов.

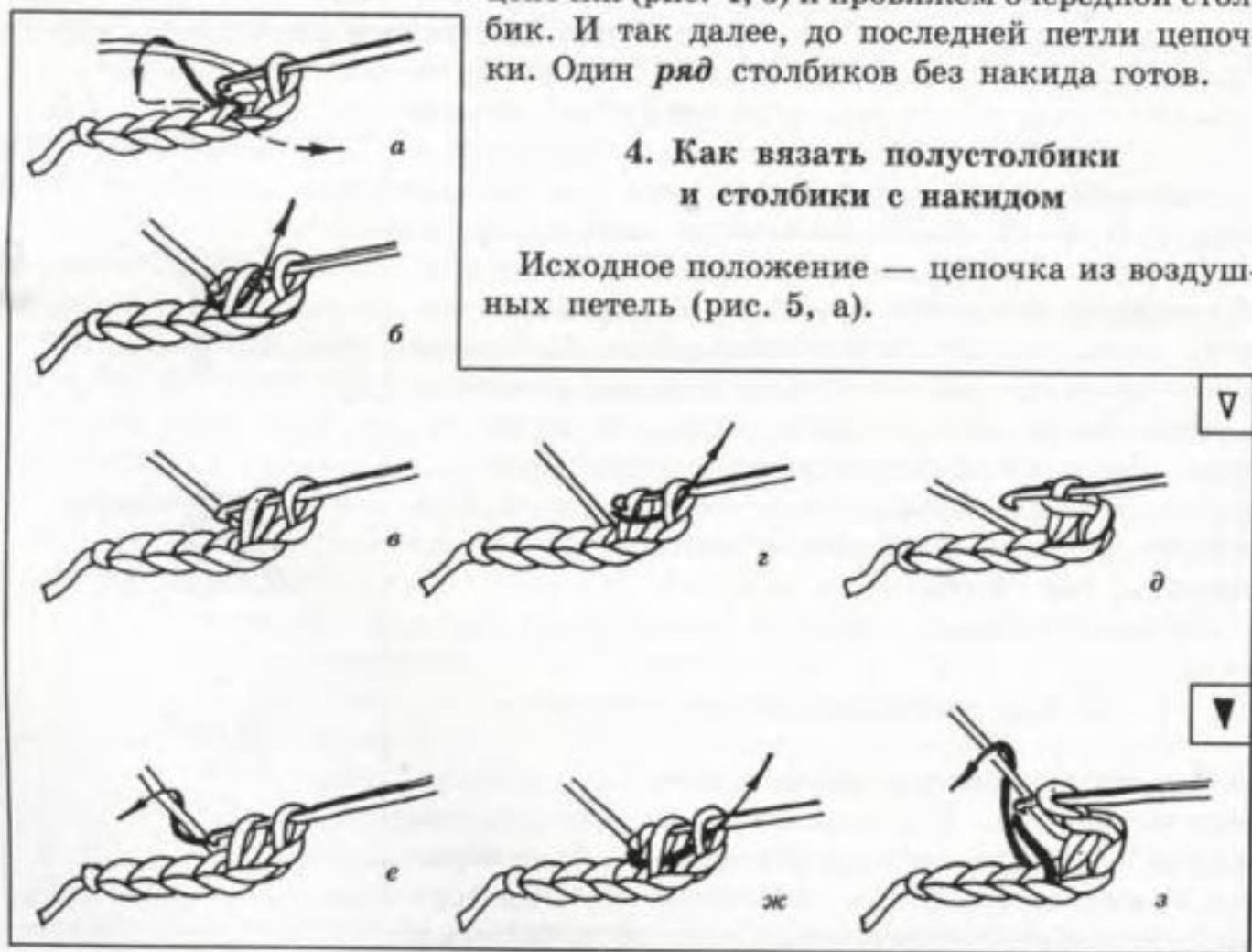

### 4. Как вязать полустолбики и столбики с накидом

Исходное положение — цепочка из воздушных петель (рис. 5, а).

Рис. 4

На крючке рабочая петля. Накинем рабочую нить на крючок снизу вверх — это и есть **накид** (на рис. 5, б показан маленькой стрелкой) и введем крючок, придерживая на нем петлю и накид средним пальцем правой руки, в 4-ю петлю цепочки. Захватим рабочую нить и протянем ее через 4-ю петлю цепочки. На крючке 3 петли (рис. 5, в). Еще раз захватим рабочую нить и протянем ее сразу через 2 ближайšie петли, находящиеся на крючке (рис. 5, в, г) — получился **незаконченный полустолбик с накидом** (рис. 5, д, запомним). И в третий раз захватим рабочую нить и протянем ее через оставшиеся на крючке 2 петли (рис. 5, е). Получился полный **столбик с накидом** (рис. 5, ж, потребовались два приема, чтобы он образовался). Опять сделаем накид (рис. 5, ж) и со знанием дела продолжим вязание дальше (рис. 5, б—ж).

Иногда нам понадобится в работе **законченный полустолбик с накидом**. Вернемся к рис. 5, в. На крючке 3 петли. Вновь захваченную рабочую нить протянем сразу через все 3 петли (рис. 5, з). Законченный полустолбик с накидом по высоте меньше полного столбика с накидом, но больше, чем столбик без накида. Как мы их по росту построили!? (рис. 6, это тебе первая шифровка, пользуйся таблицей 1).

Иногда нам понадобится в работе законченный полустолбик с накидом. Вернемся к рис. 5, в. На крючке 3 петли. Вновь захваченную рабочую нить протянем сразу через все 3 петли (рис. 5, з). Законченный полустолбик с накидом по высоте меньше полного столбика с накидом, но больше, чем столбик без накида. Как мы их по росту построили!? (рис. 6, это тебе первая шифровка, пользуйся таблицей 1).



Рис. 5, а—е; ж—3 см. с. 12



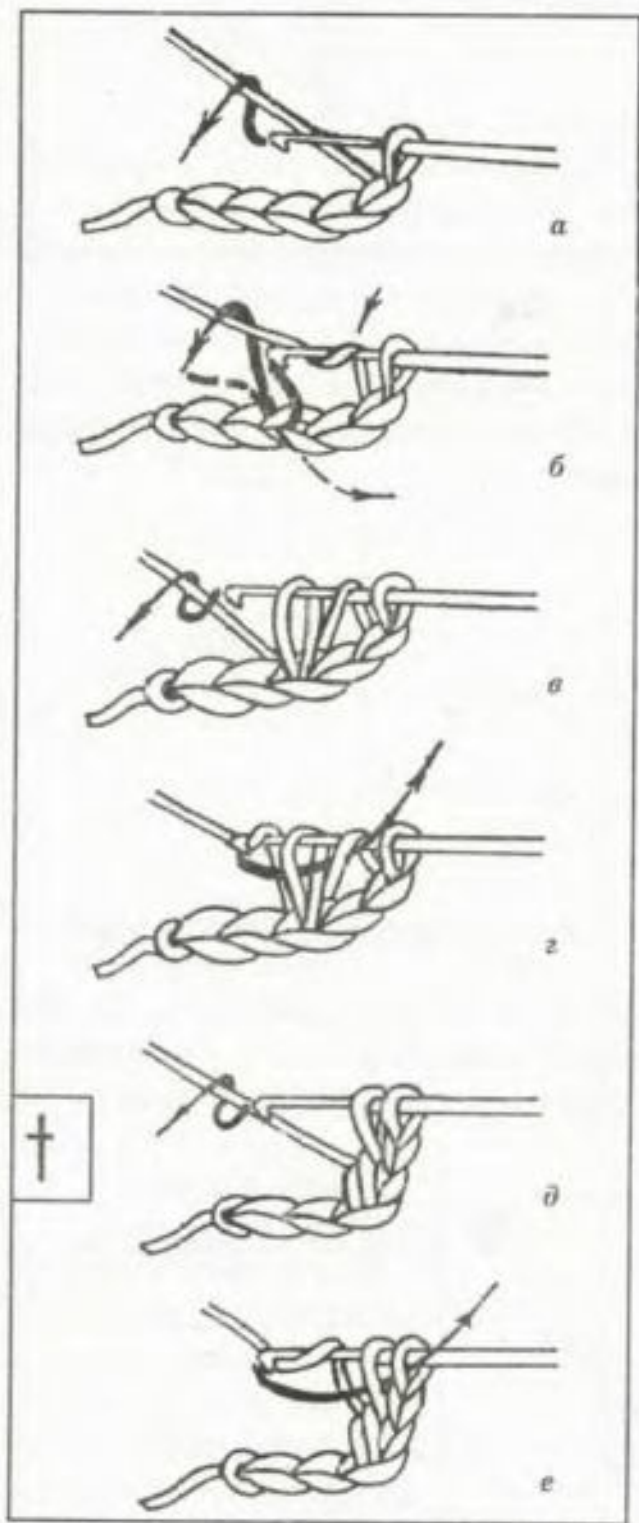
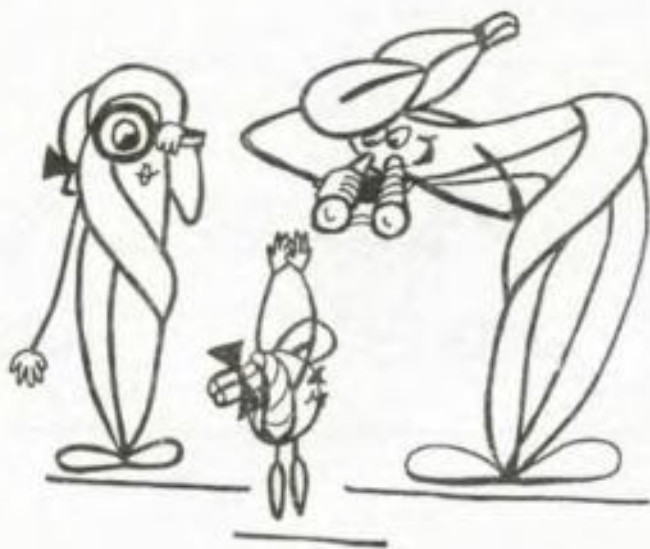

Рис. 5 (окончание)

Воздушная петля, полустолбик и столбик без накида, полустолбик и столбик с накидом — элементы (кирпичики), на основе которых построено все разнообразие переплетений при вязании крючком.

*Все! Надоело учиться!*

А мы уже можем заняться конкретным делом. Поэтому следующие пункты нашего справочника пропускаем с чистой совестью и вернемся к ним тогда, когда в этом возникнет необходимость в процессе работы над кукольной одеждой. Открываем с. 23 и переходим к «Секретным материалам».

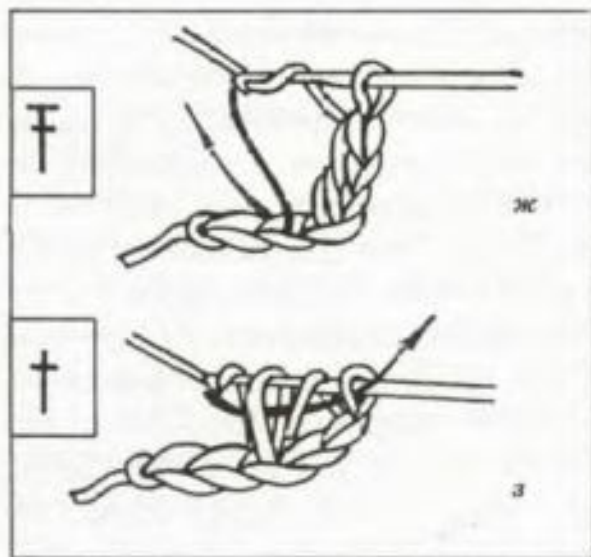

Рис. 6

## 5. Как прибавлять и убавлять столбики с накидом и без накида

Рукав в жакете снизу должен быть узким, а сверху широким. То же самое относится к брюкам. Когда необходимо увеличить или уменьшить ширину вязанья, поступают следующим образом: **прибавляют** или **убавляют** столбики.

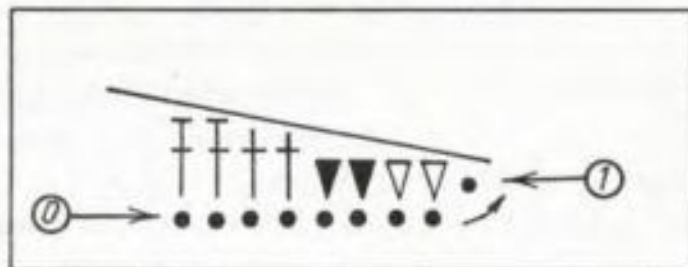

Рис. 7

*Прибавление*  
(Рис. 7, 8)

Если необходимо увеличить ширину вязанья, то из одной и той же петли косички предыдущего ряда провязывают не 1, а 2 (3, 4, 5...) столбика без накида (рис. 7, а, б) или с накидом (рис. 8 а, б).

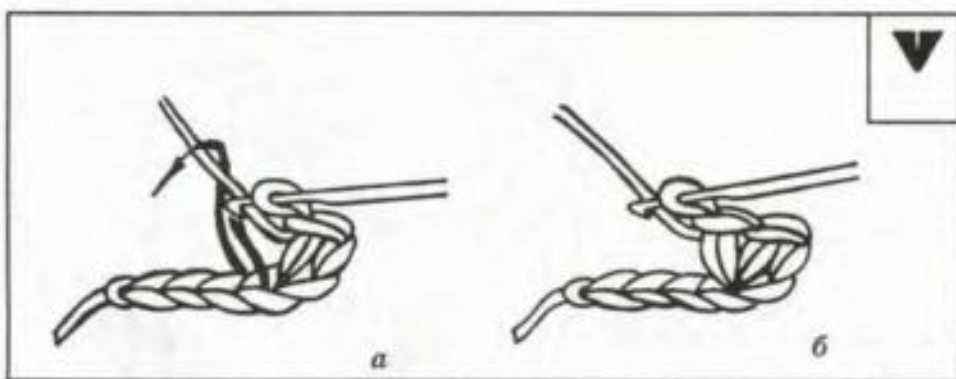
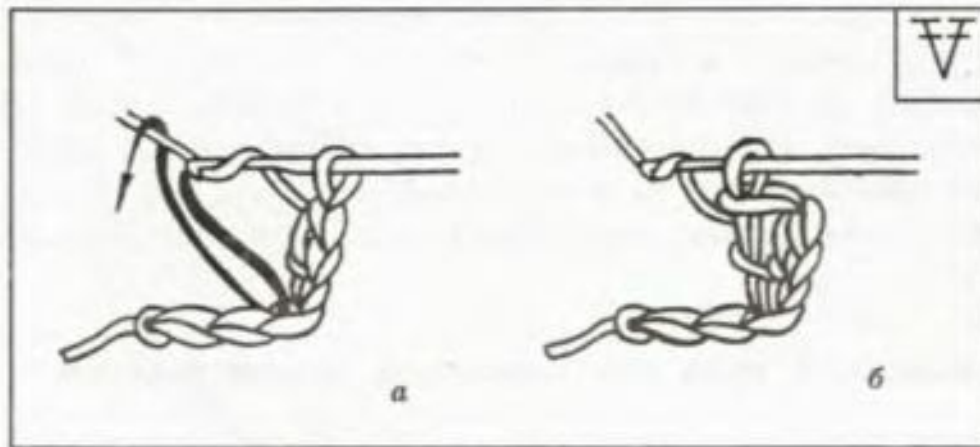

Какие столбики, в каком количестве, где прибавлять и убавлять — будем договариваться.

*Убавление*  
(Рис. 9, 10)

Если необходимо уменьшить ширину вязанья, последовательно провязанные незаконченные полустолбики без накида

(рис. 9, а—г) и с накидом (рис. 10, а—в) провязывают рабочей нитью все сразу. На крючке остается 1 рабочая петля вместо 2 (3,4,5..., рис. 9, г, 10, в).

Рис. 8



Рис. 9



Рис. 10

А можно убавлять столбики и так. Надо просто при вязании «забыть» и пропустить 1—2 петли из косички предыдущего ряда (на рис. 11 показано маленькой стрелкой), не провязывая из них столбиков совсем. В полотне образуется некоторая «прозрачность» (появятся ажурные ячейки-дырочки), но общей картины это не испортит (рис. 11, а—г). Когда речь пойдет об убавлении столбиков, поступишь так, как тебе больше понравилось это делать.

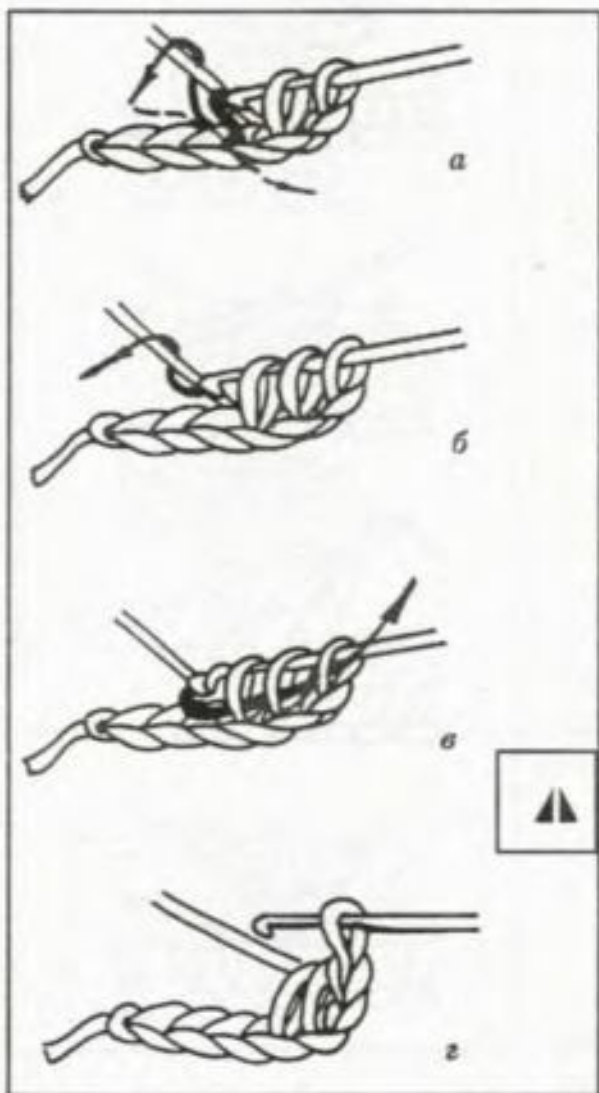
## 6. Как начинать вязание от края уже связанной детали изделия

Когда основная деталь изделия уже связана и возникает необходимость довязать к ней воротник, рукава или еще что-то, тогда начальную петлю вывязывают из *долевого* (рис. 12) или *поперечного* (рис. 13) края

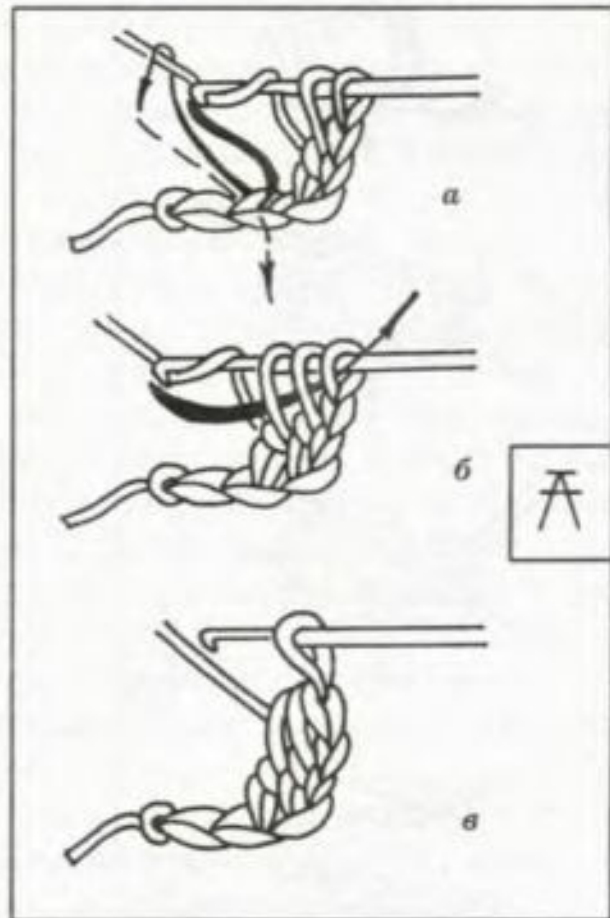

Рис. 11



Рис. 12

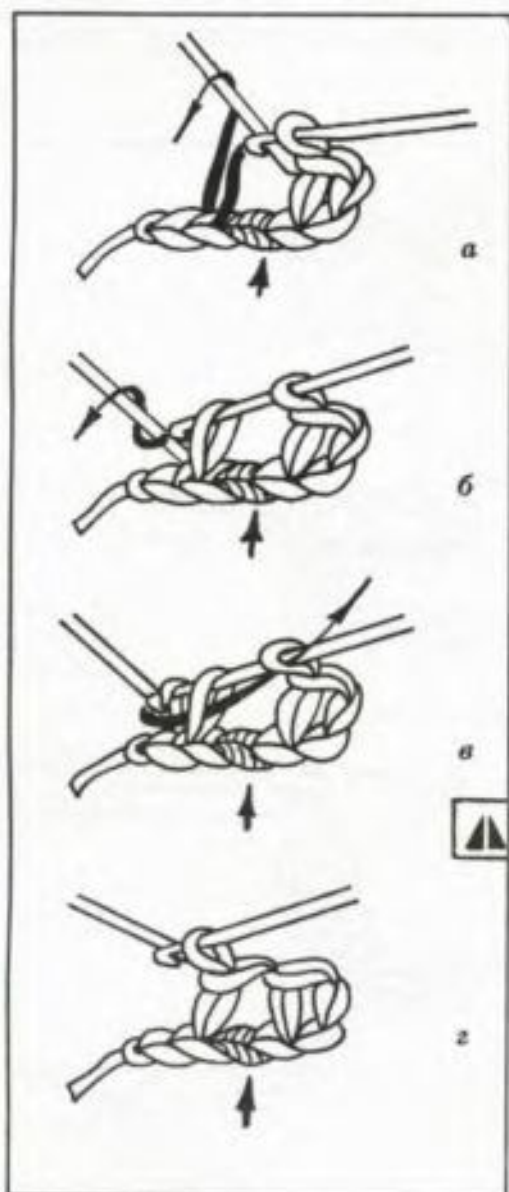

Рис. 13

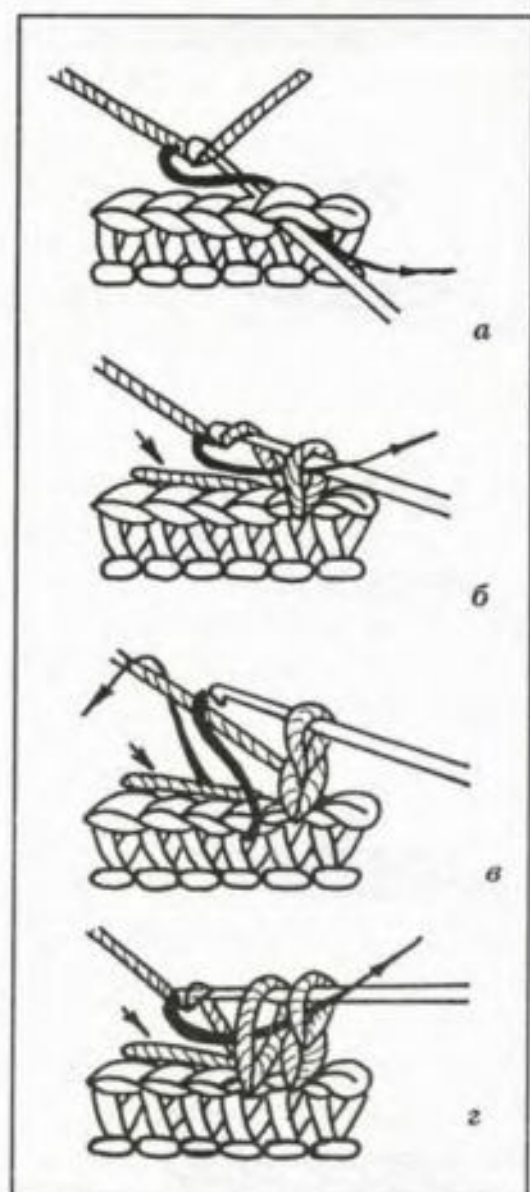

детали в нужном месте. Где именно — мы договоримся.

Вдоль ряда вяжем по 1 столбику из-под каждой петли косички предыдущего ряда (рис. 12, а—г). Начальный «хвостик» нити (на рис. 12, б—г показан маленькой стрелкой) проложим вдоль образуемого ряда. Провяжем столбики, не обращая на него (на «хвостик») никакого внимания. Начальный конец нити окажется внутри столбиков. Там он надежно спрячется и не помешает в нашем творчестве, а 1-я петля при этом будет прочно закреплена на своем месте. Теперь следует связать 1 или 2 воздушные петли (рис. 12, б, в), чтобы подняться до высоты образуемого ряда.

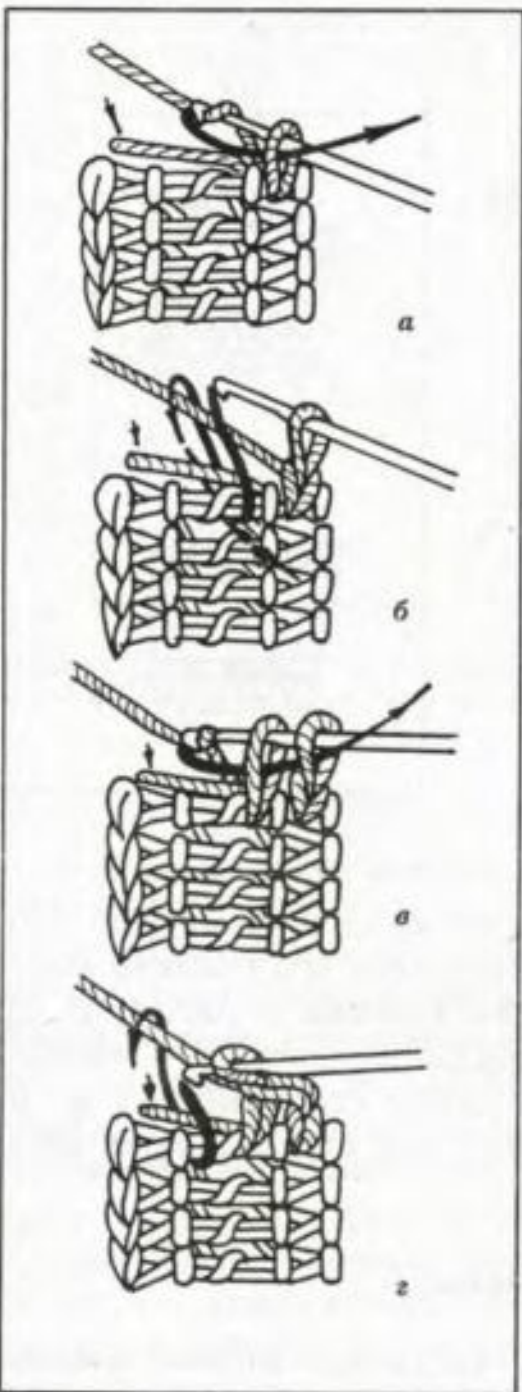
Поперек ряда (рис. 13) — по 1 столбику из торца (бока) ряда столбиков без накида и по 2 столбика, если имеем дело с рядом столбиков с накидом (рис. 13, а—г). Как это выглядит на зашифрованной схеме, см. рис. 14. Начальный конец нити показан маленькой стрелкой. Обычно он не изображается, но подразумевается. Заправляется начальный «хвостик» нити под столбики, как описано выше.

## 7. Как связать отделку «пике», или колечко из воздушных петель



Рис. 14

Свяжем цепочку из требуемого количества петель (на рис. 15 — из 5, начальная петля не в счет). Введем крючок в начало цепочки,



Рис.15

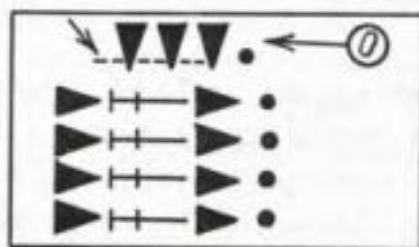

Рис.17

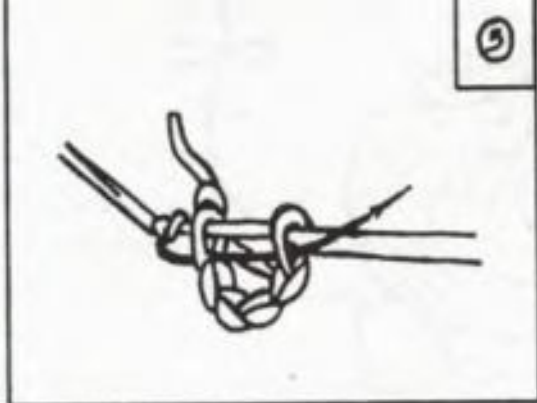

Рис.18

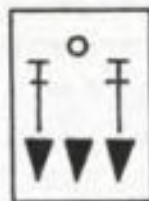

Рис.16

захватим рабочую нить и протянем ее через все петли на крючке (рис. 15). Получилось колечко из 5 воздушных петель. При этом мы связали полу-столбик без накида или соединительную петлю (сравни с рис. 4, г, д). Условимся называть такое же колечко из 3 воздушных петель — «пике» (рис. 16). Обычно «пике» провязывают между двумя столбиками с накидом (рис. 16, б) или без накида. «Пике» служит для отделки края детали (см. схему на рис. 17 или на рис. 18).

## 8. Как заканчивать вязанье

Наконец-то наступил счастливый момент, когда мы можем сказать себе: «Вязанье закончено!» Что делать с последней петлей, так ее оставлять нельзя.

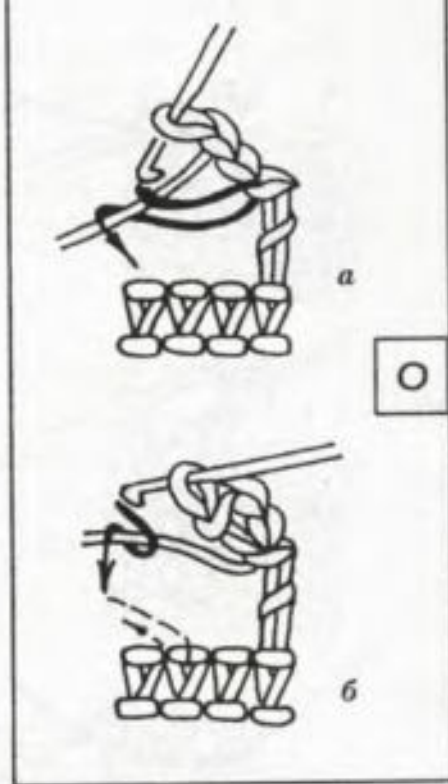
Не вынимая крючка из последней петли,отрежем рабочую нить ножницами, при этом оставим «хвостик» нити длиной 2—3 см.

*Вот только не надо пробовать нитки на прочность зубами, зубы в этом случае проигрывают! Представь себя без передних зубов на минуточку! Как картинка? Поэтому без всяких экспериментов над собой воспользуйся лучше ножницами. Они всегда должны быть у тебя под рукой во время работы, чтобы не спровоцировать себя на дурные манеры.*

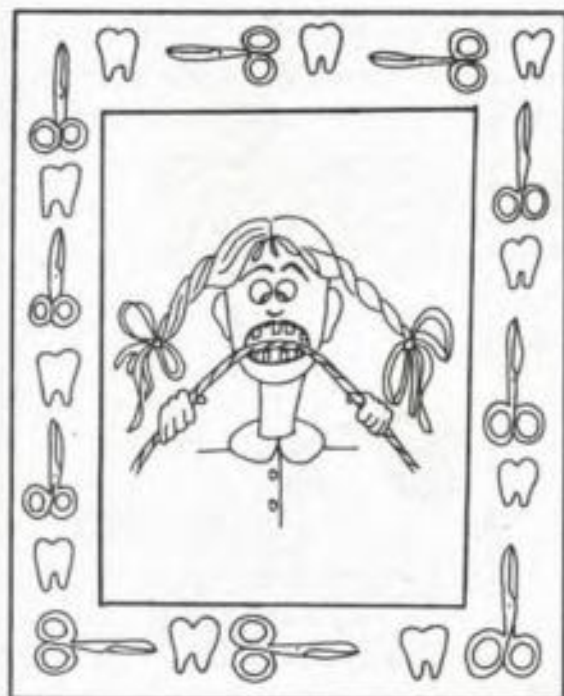

Вытянем крючком в длину находящуюся на нем рабочую петлю, пока конец нити не выскользнет из последней петли вязанья (рис. 19, а). Затянем последнюю петлю, потянув за конец нити. Но так работу оставлять нельзя. «Хвостик» нити обязательно следует заправить, как показано на рис. 19, а—в. Пять-шесть раз протянем конец нити через петли вязанья по краю или с изнаночной стороны детали и только тогда лишний конец нити можно отрезать, если еще что-то от него осталось.

Таким образом следует заправлять все образовавшиеся при вязании концы нитей. Изделие будет аккуратным с обеих сторон и, самое главное, не распустится «в процессе носки» куклами.

## 9. Как сшивать детали изделия крючком

Сшивать связанные детали можно иголкой с ниткой подходящего цвета, если тебе так проще. А можно «сшивать» крючком той же нитью или пряжей, из которой вязалось изделие, полустолбиками без накида (см. выше, мы уже знаем, что это такое, рис. 4, а—д). Совместим края сшиваемых деталей лицевой стороной вовнутрь. Введем крючок поочередно в петли косички по краю обеих деталей. Захваченной крючком рабочей нитью провяжем (уже не «сошьем») эти петли полустолбиком без накида и так до конца «шва» (рис. 20, а—в). Заметим, что начальный конец нити тоже участвует в провязывании 1-й петли, это необходимо для ее закрепления (рис. 20, б, в). Заканчиваем «шов» так же, как заканчиваем вязанье (рис. 19). Чтобы шов был аккуратным и равномерным, детали изделия перед сшиванием обвязывают.

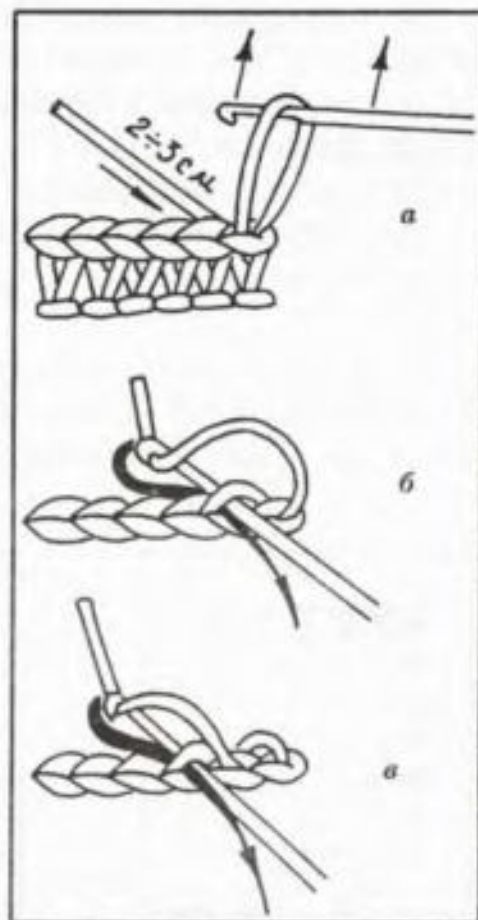

*«Столько лишней работы!», — скажешь ты, — Не легче ли и быстрее сшить детали*



иглой с ниткой?» Может быть легче, и ты всегда сможешь так поступить, но уверяю тебя, что получится не так красиво. А вот насчет того, чтобы «быстрее» — спорный вопрос. Но отложим этот спор до с. 26, «Вязание «не отрывая рук и нити». Я тебе предлагаю (но ни в коем случае не навязываю) растяжимый трикотажный «шов». Попробуй.

## 10. Как обвязывать детали изделия по периметру

Это делается столбиками без накида.

Как обвязывать деталь **вдоль** ряда, тебе известно — просто вяжи себе следующий ряд столбиков без накида по всем правилам (рис. 12).

Как обвязывать деталь **поперек** ряда — это мы тоже проходили (рис. 13). И если не «прошли мимо», то мы свяжем по 1 столбику из торца ряда столбиков без накида, по 2 столбика — из торца ряда столбиков с накидом (рис. 14).

Внимание! Осторожнее на поворотах!

Что будем делать с углами детали, которые нам встретятся «на пути» при ее обвязывании?

Если угол выпуклый (рис. 21) — сделаем прибавление, провяжем в его верхней точке 3 столбика без накида вместо 1. Угол детали изделия при этом не будет стягиваться.



Рис. 21



Рис. 22

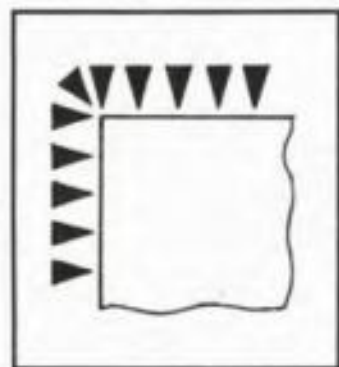

Рис. 20

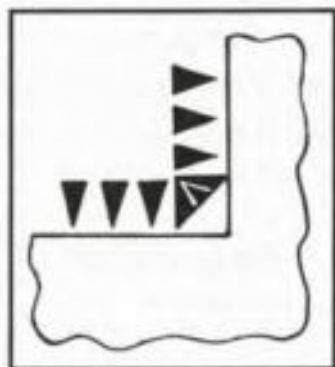

Если угол вогнутый (рис. 22) — сделаем убавление, провяжем 3 полустолбика вместе одной окончательной петлей.

Обвязывание еще удобно тем, что позволяет спрятать все «хвосты» нитей, если таковые имеются по краям детали. Концы нитей прокладываются вдоль образуемого ряда. Столбики без накида провязываются над ними так, что «хвосты» оказываются внутри них (как на рис. 12, 13).

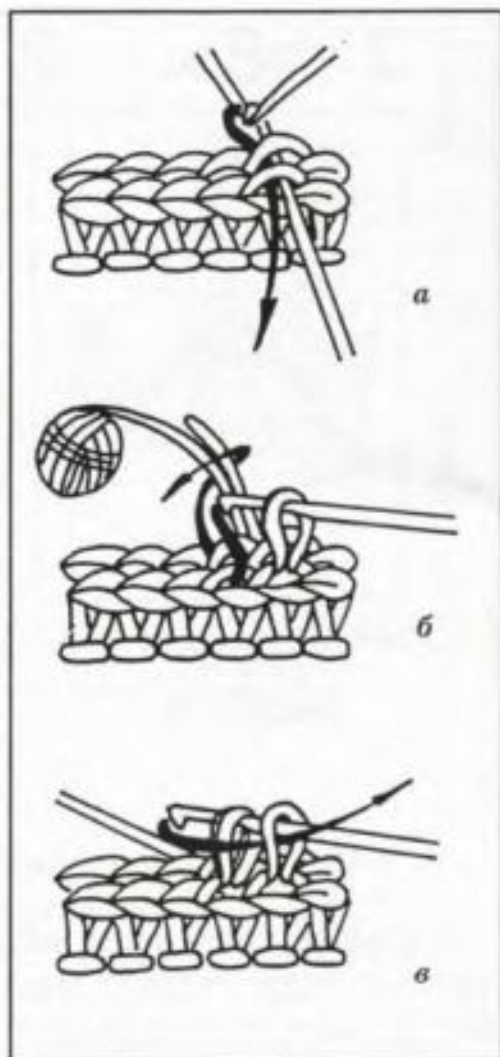
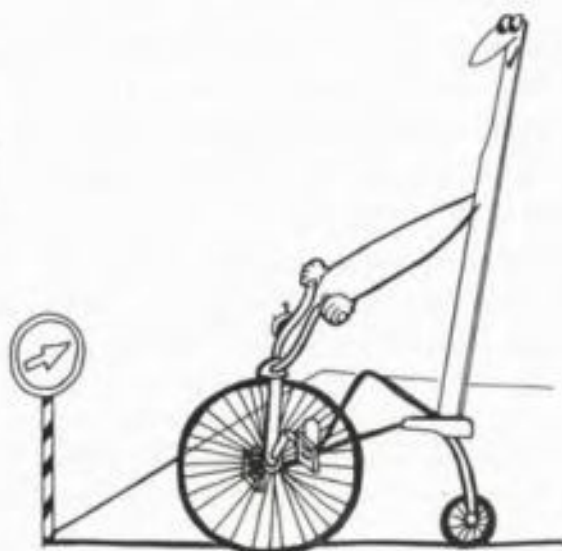
## 11. Как вышивать крючком



Рис. 23



Рис. 24

Рассмотрим рис. 23.

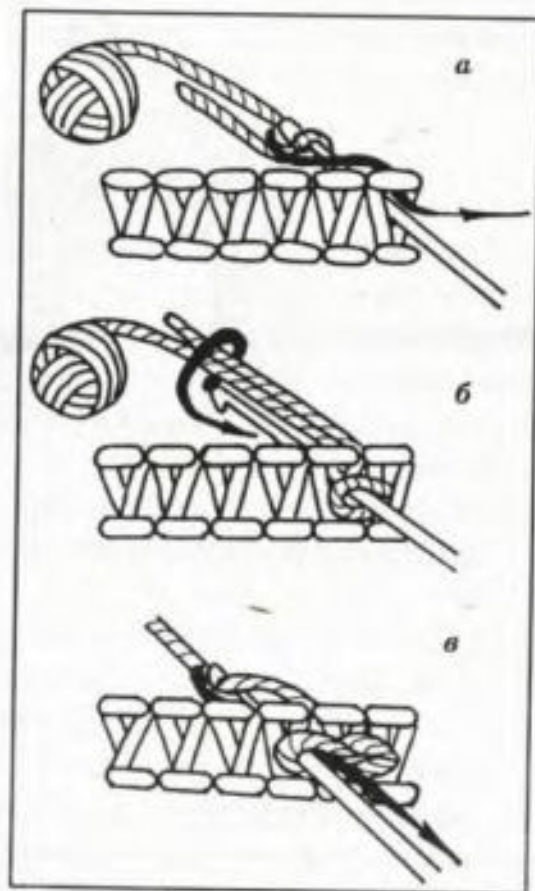
1-я петля вышивки образована из рабочей нити в промежутке между столбиками связанной детали изделия (рис. 23, а, б). В данном случае вышивка будет идти вдоль ряда столбиков.

Чтобы закрепить начало вышивки, следующую петлю образуем из рабочей нити, сложенной вместе с ее начальным «хвостиком» (рис. 23, б). Такое начало вышивки не распустится, лишний конец нити можно будет заправить.

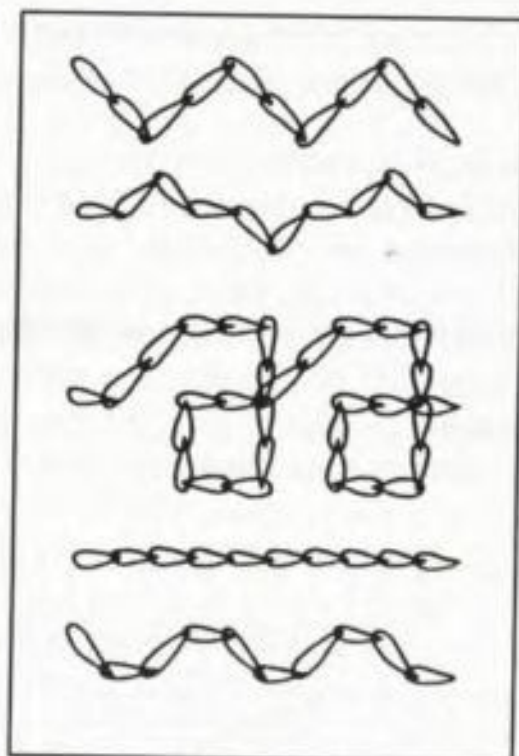

Все последующие петли вышивки провяжем поочередно из промежутков между столбиками вязанья, захватывая крючком только рабочую нить с указательного пальца левой руки (рис. 23, в).

Невооруженным глазом видно явное сходство вышивки крючком с процессом «сшивания» деталей изделия крючком — «работают» те же полустолбики без накида и получается такая же косичка из петель.

Крючком с нитью на изделии можно выписывать любые зигзаги, вроде тех, что показаны на рис. 24.

## 12. Как вязать разноцветные переплетения и заправлять концы нитей при их замене

### Поперечнополосатое переплетение

Не смейся-не смейся! Оно действительно так называется. Это когда на полотне получаются поперечные полосы (как у зебры). Количество цветов ограничено только длиной детали. Можешь хоть каждый ряд менять цвет нити, но только по правилам.

Возьмем нитки двух цветов (голубой и белый,

например) и свяжем образец. На примере всегда все понятнее.

Свяжем голубыми нитками начальный ряд — цепочку из 15 воздушных петель (рис. 25).

1-й ряд (голубой) — 12 столбиков с накидом, начиная с 4-й петли цепочки.

2-й ряд (голубой) — 2 воздушные петли для подъема в следующий ряд; 12 столбиков с накидом.

3-й ряд (белый) — оставим голубую нить висящей по краю детали; на указательный палец левой руки накинём белую нить и провяжем 2 воздушные петли для подъема в следующий ряд; начальный конец белой нити проложим вдоль «косички» из



Рис. 25

петель предыдущего ряда; провяжем 12 столбиков с накидом так, чтобы конец белой нити оказался внутри провязанных столбиков (рис. 25).

*4-й ряд* (белый) — 2 воздушные петли для подъема в следующий ряд; 12 столбиков с накидом.

*5-й ряд* (голубой) — вяжем, как 3-й. «Отдыхавшую» 2 ряда голубую нить возьмем в работу вместо белой, а белую «отправим повисеть» на краю полотна.

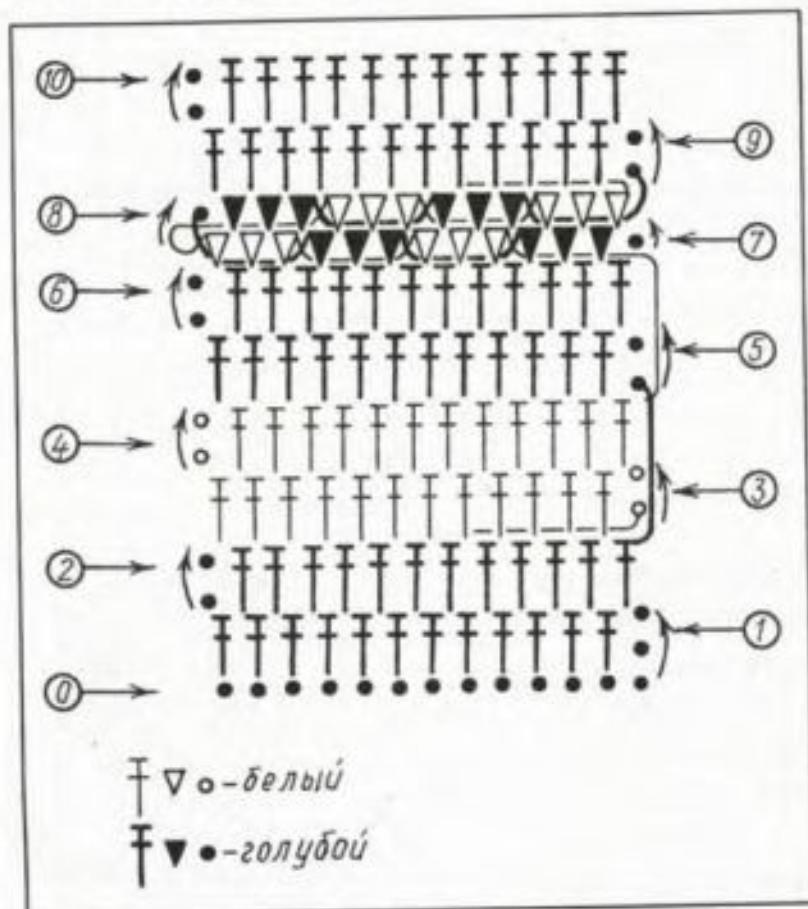
Как хорошо, что в 3-м ряду мы не отрезали голубую нить, а то пришлось бы с ее «хвостом» разбираться — вязывать под белые столбики. Голубая нить вдоль края детали ляжет протяжкой (протянется, значит) на 2 ряда вверх по высоте вязанья (рис. 25) и сменит белую рабочую петлю на голубую.

Провяжем ряд до конца.

*6-й ряд* (голубой) — 2 воздушные петли для подъема в следующий ряд; 12 столбиков с накидом.

Можешь еще потренироваться, но если тебе уже ясен принцип вязания поперечнополосатого переплетения, то перейдем к вязанию более сложного разноцветного переплетения — жаккарду. (Если запомнится (не специально) тебе это название, то можешь где-нибудь блеснуть знаниями, так как, наверняка, многие разноцветные трикотажные изделия в твоём гардеробе связаны именно этим переплетением).

Жаккард — это трикотажное (вязаное) переплетение, в котором ряды состоят из петель разного цвета (у нас столбиков).

Продолжим вязать наш образец двухцветным жаккардом (рис. 25).

*7-й ряд* (двухцветный) — 1 голубая воздушная петля для подъема в следующий ряд; \*\* белую нить, не отрезая, проложим вдоль ряда и провяжем 3 голубых столбика без накида (белая нить внутри голубых столбиков); теперь поменяем местами голубую и белую нити; свяжем 3 столбика белой нитью, вязывая голубую под белые столбики \*\* — повторим еще раз.

*8-й ряд* (двухцветный) — вяжем, как 7-й, голубые столбики над белыми столбиками предыдущего ряда и наоборот; закончим образец, для чего свяжем еще 2 ряда.

*9-й, 10-й ряды* (голубые) — белую нитьотрежем, что нужно с «хвостом» нити делать — знаем; вяжем 2 воздушные петли для подъема в следующий ряд; 12 столбиков с накидом.

### 13. Как вязать петли для застёжки

Воздушная петля для застёжки на пуговицы, как ты уже догадываешься, состоит из цепочки, которую вяжем воздушными петлями. Для красоты и прочности петлю можно обвязать столбиками без накида (рис. 26, а, б).



Рис. 26



Рис. 27

На планках для застежки пальто и жакетов вяжутся долевые петли (рис. 27) по размеру пуговицы:

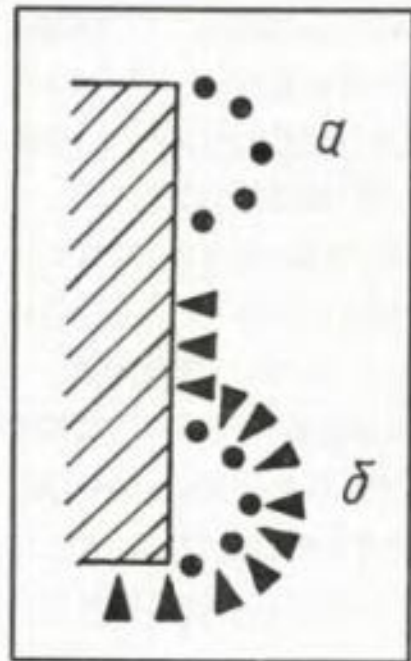
*1-й ряд* (обвяжем борт изделия) — все столбики без накида.

*2-й ряд* — 1 воздушная петля для подъема в следующий ряд; 1 столбик без накида; 3 воздушные петли (такой протяженностью по диаметру, для примера, обладает наша пуговица); 5 столбиков без накида (это промежуток, опять же для примера, между пуговицами).

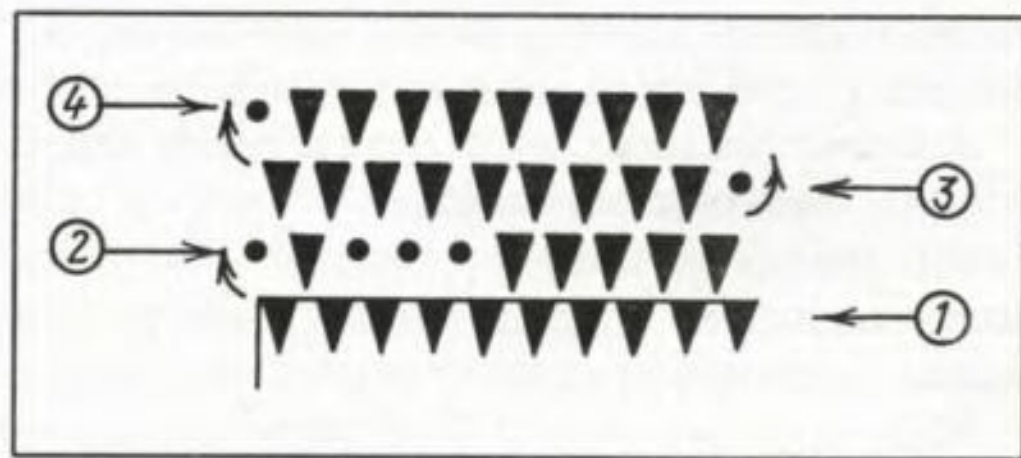
*3-й, 4-й ряды* — 1 воздушная петля для подъема в следующий ряд; все столбики без накида (рис. 27), в том числе 3 столбика, которые провязываем в 3-м ряду под цепочку из воздушных петель.

С застежкой на пуговицы разобралась. Если тебе не удастся найти такие малюсенькие пуговицы, какие подошли бы к одежде нашим куклам, можно использовать бусинки от старых бус.

# СЕКРЕТНЫЕ МАТЕРИАЛЫ

(по секрету и только тебе)

Все самое главное мы уже изучили, самое основное вязать умеем. Осталось поделиться парочкой-тройкой профессиональных секретов, какие бывают в каждом деле. Можно начинать вязать изделия, чем мы сейчас и займемся.

## Арифметика и физика в нашем деле

Все уважающие себя люди умеют считать. При вязании счет просто необходим. Мы будем считать воздушные петли, столбики и ряды, чтобы не «промахнуться» с размерами изделий (без арифметики мы никуда!).

При изготовлении одежды для кукол самое важное правильно связать основные детали изделия в полном соответствии с чертежами лекал, и затем их аккуратно сшить.

*Сначала потренируемся вязать прямоугольные детали.*

### Пример № 1 (как в школе!)

Даны (точнее, взяты у мамы): 2 мотка ниток мулине и крючок № 1,5.

Требуется: связать шарф для куклы, начиная с цепочки из 12 воздушных петель (рис. 28).



Рис. 28

*1-й ряд* — провяжем 10 столбиков без накида поочередно из каждой петли цепочки, начиная с 3-й (рис. 28); развернем вязанье так, чтобы последняя петля стала первой, и так будем поступать в дальнейшем в конце каждого ряда без напоминания.

*2-й ряд* — теперь следует, как на «лифте» (физика!), подняться в следующий ряд. Для этого свяжем 1 воздушную петлю (и все!).

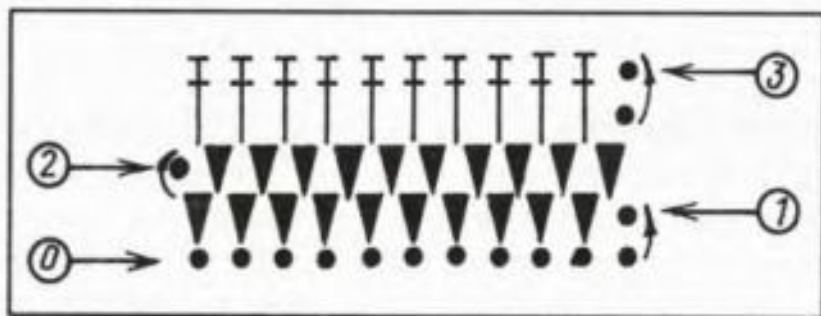
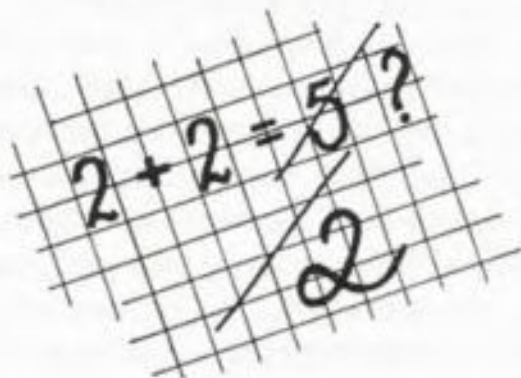

Провяжем из каждой петли косички предыдущего ряда (правильно считаем!) 10 столбиков без накида.

3-й ряд — «лифт» в следующий ряд на этот раз будет состоять из 2 воздушных петель, так как очередной ряд состоит из 10 столбиков с накидом. Начало каждого ряда в дальнейшем (кроме особых случаев) начинаем с соответствующего количества воздушных петель для подъема в следующий ряд.

Если провязать 31 ряд, чередуя 2-й и 3-й ряды, то получится окончательный ответ к примеру №1: хорошенький шарфик для куклы (модель 1 на первой странице обложки).

На этом примере мы уяснили, с чего начинается (с «лифта» из воздушных петель) и чем заканчивается (разворотом на 180 градусов) каждый ряд при вязании прямоугольных деталей, что и требовалось.

Теперь осталось закончить вязанье и заправить концы нитей (см. рис. 19). Поздравляю тебя с первым готовым изделием!

Некоторые изделия (юбки, шапки) и детали изделий (рукава) можно вязать сразу без швов — вкруговую.

### Пример № 2

Дано (взято) то же самое мулине и крючок №1,5, только вязать будем шапочку (модель 1 на первой странице обложки).

Начальный ряд — цепочка из 26 воздушных петель. Соединим последнюю петлю с первой (как на рис. 29), при этом проследим, чтобы цепочка не перекрутилась. В противном случае у нас получится вязание «восьмеркой», а не вкруговую (рис. 29, а, 30, а). Нам «восьмерка» нужна? Нет. Если это все же произошло — не расстраивайся, это дело поправимое. Главное, вовремя заметить ошибку. Начнем сначала. Связанную правильную цепочку, правильно соединим в кольцо (рис. 29, б) и примерим на голову кукле. Голова должна проходить в колечко из воздушных петель, но не слишком свободно.

1-й ряд — поднимемся в следующий ряд, для этого свяжем 1 воздушную петлю; 25 столбиков без накида из петель цепочки. Соединим последний столбик с началом ряда соединительной петлей или полустолбиком без накида (рис. 30, б).

Какой нужный полустолбик: и шьет, и вышивает и ряды соединяет!





Рис. 29

Это еще не все его таланты.

Проверим еще раз, уж не «восьмерку» ли мы вяжем (рис. 30, а, это очевиднее, когда связан уже 1-й ряд столбиков). Нет? Значит, вяжем дальше.

2-й ряд — 2 воздушные петли для подъема в следующий ряд; 25 столбиков с накидом в каждую петлю косички предыдущего ряда. Соединим начало и конец ряда.

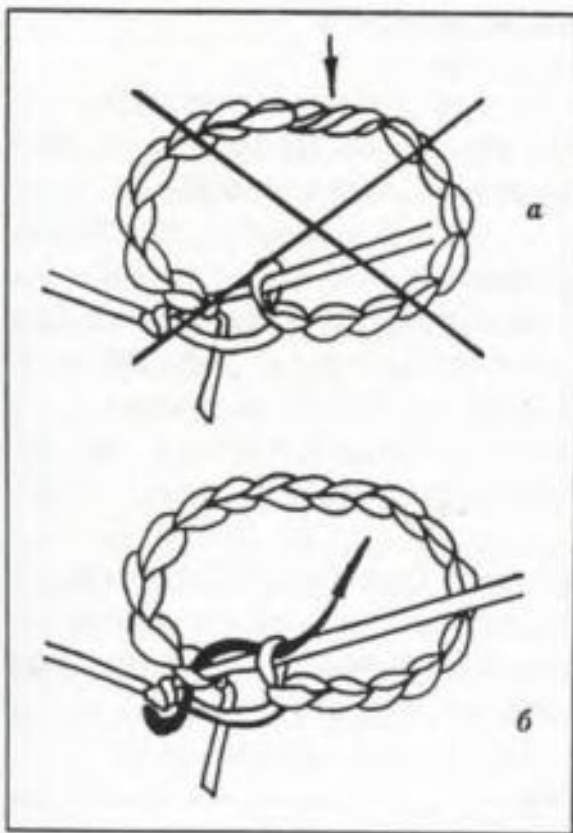
Повторяем 1-й и 2-й ряды поочередно еще несколько раз. Всего должно быть связано 11 рядов. Заканчиваем на этом вязание и заправляем концы нитей.

Свяжем отдельно завязку для шапочки из 40 воздушных петель. Протянем ее между столбиками с накидом в верхней части шапочки и завяжем бантиком.



Рис. 30

Ответ к примеру №2: шапочка готова.

Заметим для себя, какие особенности имеет прием вязания деталей вкруговую: в начале каждого ряда нужно осуществлять подъем в этот ряд нужным количеством воздушных петель, а конец ряда соединять с его началом полустолбиком без накида.

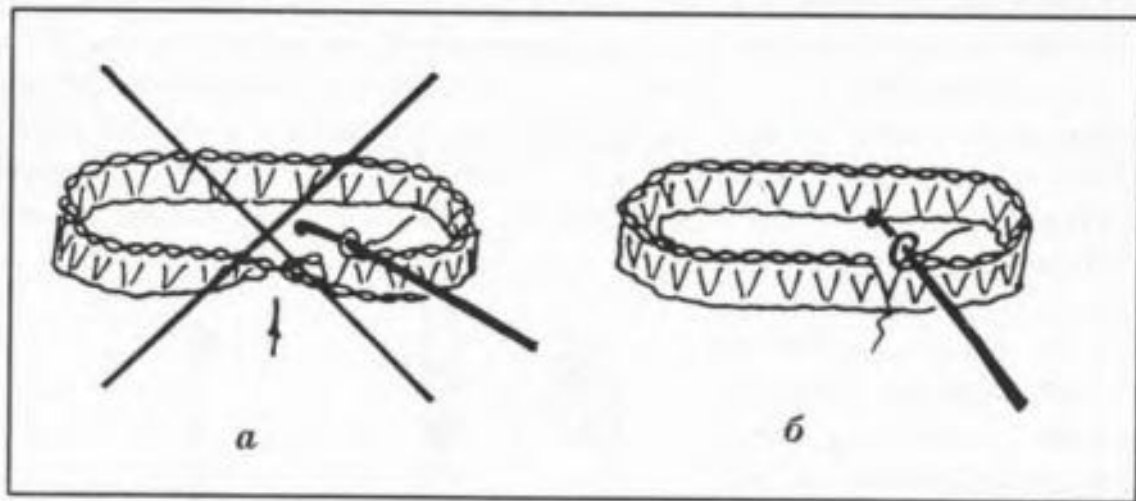
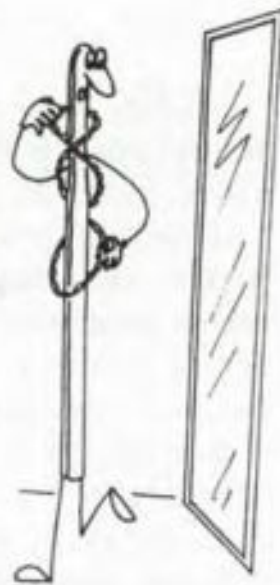

## Вязание «не отрывая рук и нити»

Тебе мама никогда не говорила, если ты что-нибудь сломаешь или испортишь (такое часто бывает, нечаянно), что «тебе просто надо оторвать руки за такие дела!». Нет?! У тебя замечательная мама!

В этой главе никому руки тоже отрывать не собираются. Наоборот! Чтобы «не оторвались руки», заправляя огромное количество концов нитей в изделия, на что потребуются много терпения и времени (!), мы будем вязать, не отрывая рабочей нити и рук от работы с 1-й петли до готового результата (как в школе пишем слова, не отрывая руки).

В книжке к каждому изделию дан рекомендательный (значит, не обязательный) план-подсказка — в какой последовательности какие операции следует производить.

Если подсказка тебя окончательно не запутает (все подсказки такие!), то обязательно поможет разобраться, что за чем выполнять и зачем это нужно. В противном случае — выполняй, как понимаешь, — это тоже будет правильно в смысле приобретения опыта.

### Плотность вязания

Есть одна особенность, которая может помешать нашему взаимопониманию: плотность вязания. Она зависит, прежде всего, от толщины взятых в работу ниток и инструментов. Но даже если нитки и крючок у нас с тобой совершенно одинаковые, плотность вязания может отличаться — это, как почерк при письме — у каждого свой. В этом случае по одному и тому же расчету могут получиться разные по размеру детали изделия. Если связанная тобой деталь по сравнению с чертежом лекал меньше, то для работы нужно было взять крючок потолще, и наоборот, следует воспользоваться более тонким крючком, чтобы получить более плотное вязанье. Опыт придет в процессе работы после первого же связанного изделия. Если изделие получилось короче, чем нужно, — всегда можно довязать крючком несколько рядов. У длинного изделия подверни низ рукавов (или брюк) и получатся манжеты, которые не испортят общего вида изделия. Как видишь, все не так плохо, как казалось вначале.

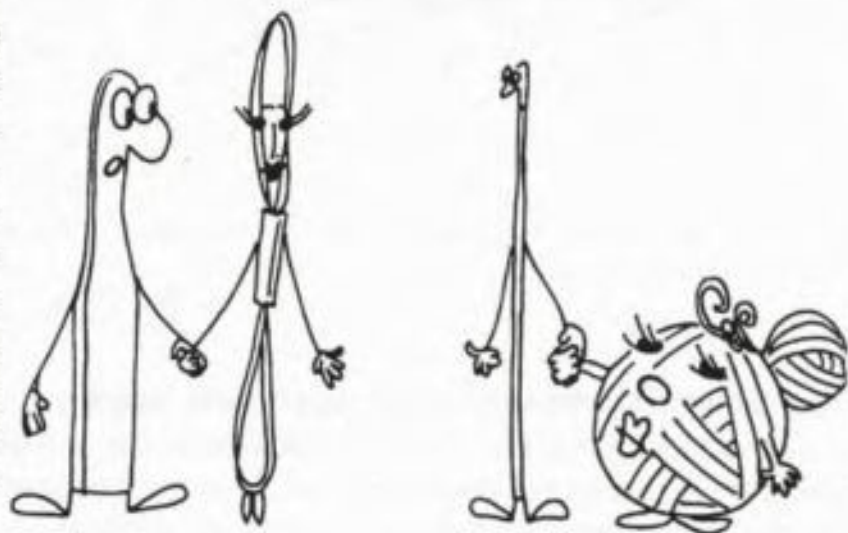

# ПО ИЗГОТОВЛЕНИЮ ТРИКОТАЖНЫХ ИЗДЕЛИЙ



В вашу честь открыто новое ателье по изготовлению трикотажных изделий. Основными его клиентами будут ваши любимые куклы.

С этой минуты Вы назначаетесь заведующим ателье и старшим мастером по изготовлению трикотажных изделий одновременно. Не возражаете, если мы маму назначим главным бухгалтером и заведующей центральным складом (это то место, где под неусыпным маминым контролем хранятся пряжа, нитки, пуговицы и инструменты, которые нам пригодятся в работе)? А мама не возражает?

## Сегодня в ассортименте, или Модели сезона

Мы уже связали комплект для куклы — малышки ростом 10 см из розовых ниток мулине (шапочку и шарфик). Довяжем к ним пальто и штанишки (модель 1 на первой странице обложки).

### ПАЛЬТО

(Модель 1 на первой странице обложки)

*Пальто* — это верхняя одежда для улицы.

Многие из них имеют специальное название. Например:

*Манто* — это расклешенное от плеч меховое дамское пальто.

*Свингер* — укороченный вариант манто.

*Макинтош* — легкое непромокаемое пальто классического стиля (плащ). Названо по имени шотландского химика Чарльза Макинтоша, который изобрел способ создания непромокаемого материала.

А вот смешное название:

*Пыльник* — легкое летнее пальто из хлопка или шелка.

То, что мы сейчас будем вязать, больше напоминает пыльник: в нем не очень-то согреешься, но от пыли действительно защитит.

**Что нужно иметь:** розовые нитки мулине, салатные нитки «Мак», крючок № 1,5.

**Что нужно уметь:** вязать воздушные петли (рис. 3), столбики и полустолбики без накида (рис. 4, а—з), прибавлять столбики без накида (рис. 7, а, б), начинать вязание из любой точки основного полотна (рис. 12, 13), вязать вкруговую (рис. 30), сшивать (рис. 20) и вышивать

## Сегодня в ассортименте, или Модели сезона

Мы уже связали комплект для куклы — малышки ростом 10 см из розовых ниток мулине (шапочку и шарфик). Довяжем к ним пальто и штанишки (*модель 1 на первой странице обложки*).

### ПАЛЬТО

(*Модель 1 на первой странице обложки*)

*Пальто* — это верхняя одежда для улицы.

Многие из них имеют специальное название. Например:

*Манто* — это расклешенное от плеч меховое дамское пальто.

*Свингер* — укороченный вариант манто.

*Макинтош* — легкое непромокаемое пальто классического стиля (плащ). Названо по имени шотландского химика Чарльза Макинтоша, который изобрел способ создания непромокаемого материала.

А вот смешное название:

*Пыльник* — легкое летнее пальто из хлопка или шелка.

То, что мы сейчас будем вязать, больше напоминает пыльник: в нем не очень-то согреешься, но от пыли действительно защитит.

**Что нужно иметь:** розовые нитки мулине, салатные нитки «Мак», крючок № 1,5.

**Что нужно уметь:** вязать воздушные петли (рис. 3), столбики и полустолбики без накида (рис. 4, а—з), прибавлять столбики без накида (рис. 7, а, б), начинать вязание из любой точки основного полотна (рис. 12, 13), вязать вкруговую (рис. 30), сшивать (рис. 20) и вышивать



манто



свингер



макинтош

(рис. 23) крючком; вязать поперечнополосатое переплетение (рис. 25), обвязывать детали (рис. 12, 13, 21, 22); заканчивать вязанье (рис. 19).

Вязание пальто начнем снизу (рис. 31, направление вязания показано стрелкой, схема на рис. 32) салатными нитками с цепочки из 24 воздушных петель.

1-й ряд (салатный) — 22 столбика без накида, начиная с 3-й петли цепочки; развернем вязанье в обратную сторону и будем так поступать в конце каждого ряда без напоминания.

Рабочую нить не отрезаем, дадим ей «отдохнуть» на краю полотна, пока будем вязать 2 ряда нитью другого цвета (на схеме это показано, рис. 32).



Рис. 31



Рис. 32

2-й ряд (розовый) — 1 воздушная петля; 22 столбика без накида; еще 1 столбик без накида в последнюю петлю ряда (так мы прибавили 1 столбик).

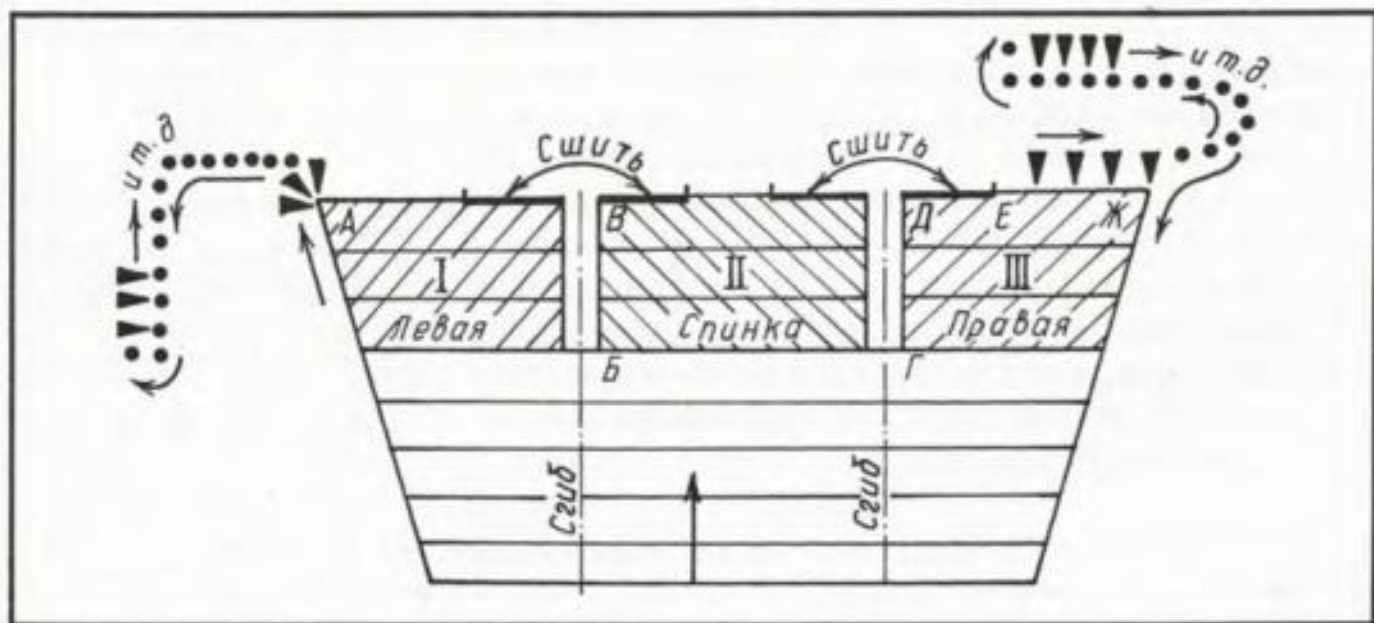
3-й ряд (розовый) — 1 воздушная петля; 23 столбика без накида и еще 1 столбик в последнюю петлю ряда. Нить не отрезаем, как в предыдущем случае.

4-й, 5-й ряды (салатные) — 1 воздушная петля; 24 столбика без накида.

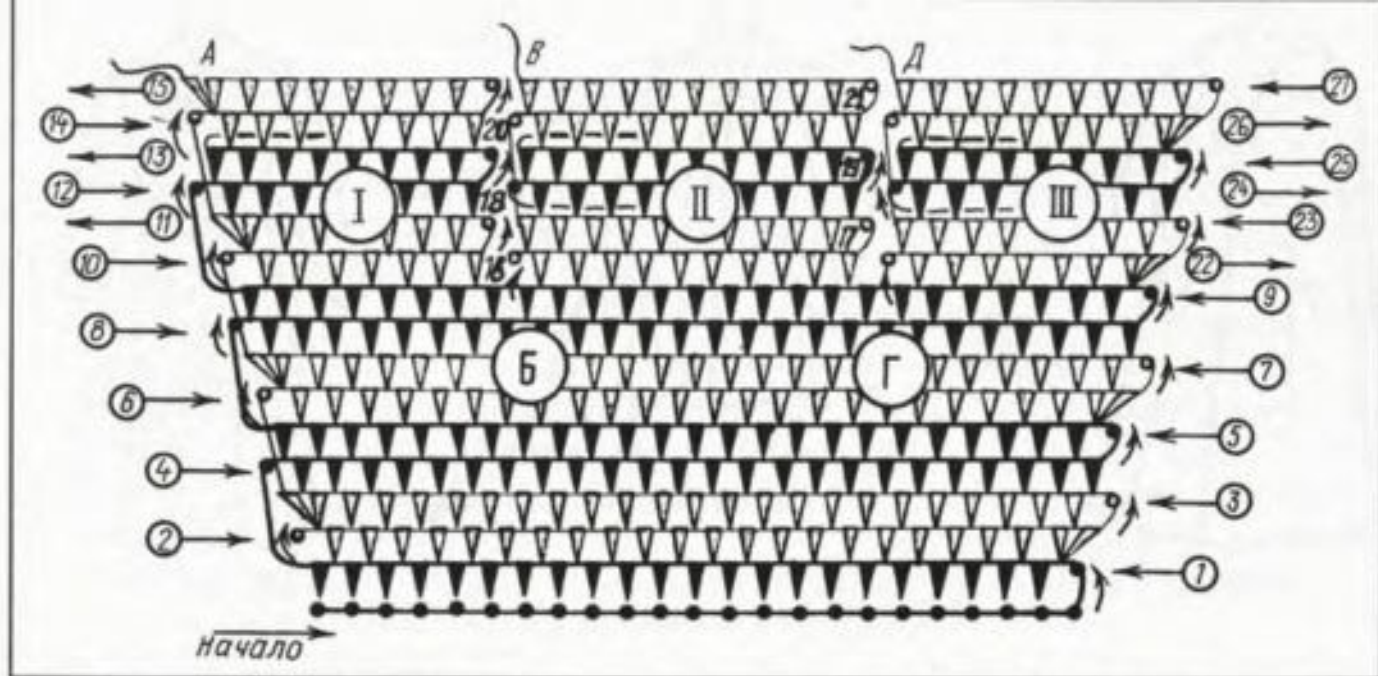
6-й ряд (розовый) — 1 воздушная петля; 24 столбика без накида и еще 1 столбик в последнюю петлю ряда.

7-й ряд (розовый) — 1 воздушная петля; 25 столбиков без накида и еще 1 столбик в последнюю петлю ряда.

8-й, 9-й ряды (салатные) — 1 воздушная петля, 26 столбиков без накида.

Далее вязание изделия будем вести по частям (на рис. 31 все три части заштрихованы и пронумерованы).

### Часть I. Верхняя часть левой полочки (рис.32)

10-й ряд (розовый) — 1 воздушная петля; 7 столбиков без накида; развернем вязанье в обратную сторону.



*11-й ряд* (розовый) — 1 воздушная петля; 7 столбиков без накида и еще 1 столбик в последнюю петлю ряда.

*12-й, 13-й ряды* (салатные) — 1 воздушная петля; 8 столбиков без накида.

Отрежем рабочую салатную нить и ее конец заправим при вязании розовых столбиков в следующем ряду по правилам вязания поперечно-полосатого переплетения (рис. 25).

*14-й ряд* (розовый) — 1 воздушная петля; 8 столбиков без накида.

*15-й ряд* (розовый) — 1 воздушная петля; 8 столбиков без накида и еще 1 столбик в последнюю петлю ряда.

Отрежем розовую нить и заправим ее.

Мы закончили вязание левой полочки в точке *А* (рис. 31, 32). Теперь довяжем спинку, начав вязание розовыми нитками от точки *Б*.

### **Часть II. Спинка (рис.32)**

*16-й ряд* (розовый) — 1 воздушная петля; 10 столбиков без накида (начальная петля за столбик не считается).

*17-й ряд* (розовый) — вяжем, как 16-й.

*18-й, 19-й ряды* (салатные) — 1 воздушная петля; 10 столбиков без накида; отрежем салатную нить. Концы нитей заправляем по мере их появления.

*20-й, 21-й ряды* (розовые) — вяжем, как 17-й.

Закончим вязанье спинки в точке *В* (рис. 31, 32), но нить не отрезаем. Сложим изделие по левой линии сгиба (рис. 31) лицевой стороной вовнутрь и тремя полустолбиками без накида «сошьем» левое плечо (длина плеча отмечена на чертеже, рис. 31) той же рабочей нитью. Теперь отрежем ее и заправим конец.

### **Часть III. Верхняя часть правой полочки (рис.32)**

Начнем вязание от точки *Г* (рис. 31, 32).

*22-й ряд* (розовый) — 1 воздушная петля; 7 столбиков без накида (начальная петля за столбик не считается) и еще 1 столбик в последнюю петлю ряда.

*23-й ряд* (розовый) — 1 воздушная петля; 8 столбиков без накида.

*24-й, 25-й ряды* (салатные) — 1 воздушная петля; 8 столбиков без накида; отрежем салатную нить. Концы нитей заправим.

*26-й ряд* (розовый) — 1 воздушная петля; 8 столбиков без накида; еще 1 столбик без накида в последнюю петлю ряда.

*27-й ряд* — 1 воздушная петля; 9 столбиков без накида (точка *Д*, рис. 31, 32). Нить не отрезаем, а сразу сшиваем правое плечо точно так, как сшивали левое.

Перед сшиванием второго плеча следует обратить внимание, на ка-



Рис. 33

Рукава довяжем вкруговую по проймам несколькими рядами столбиков без накида салатными нитками (рис. 33).

Завязки служат одновременно шарфиком и завязываются сзади на шее.

Вряд ли такое изделие может существовать в реальной жизни. В кукольной — все бывает.

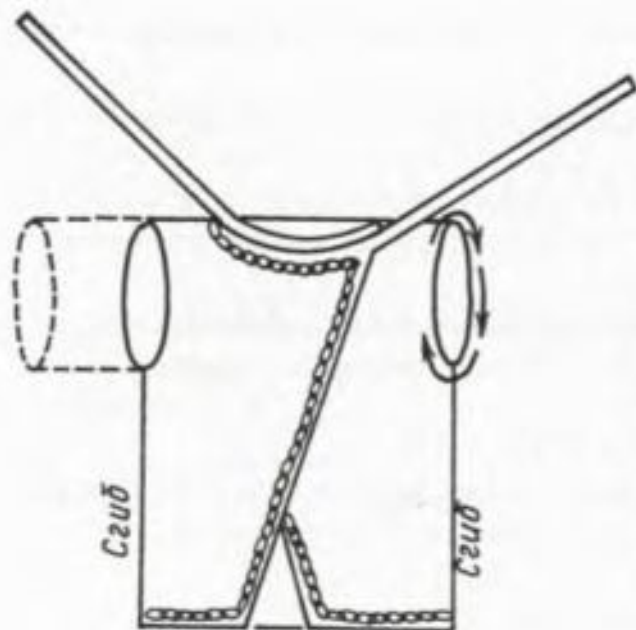
## ШТАНИШКИ

(Модель 1 на первой странице обложки)

**Штаны** — это устаревшее название одной из основных частей мужского костюма. Этот термин давно заменен словом брюки. В детской одежде — это прямые свободные брюки без заглаженных складок (стрелок), чаще на подтяжках или лямках — так удобнее детям и их мамам.

**Что нужно иметь:** розовые нитки мулине, крючок № 1,5.

**Что нужно уметь:** вязать воздушные петли (рис. 3), столбики без накида (рис. 4), вязать вкруговую (рис. 29, 30), начинать вязание из любой точки основного полотна (рис. 12, 13); убавлять столбики (рис. 9, 11); заканчивать вязанье (рис. 19).

Вязать будем вкруговую и начнем сверху (рис. 34), направление вязания показано стрелкой).



Рис. 34

кую сторону сшито первое, чтобы избежать швов по лицевой стороне изделия.

Осталось обвязать пальто салатными нитками по горловине и бортам столбиками без накида (от точки *Е* по стрелке, рис. 31). В процессе обвязывания можно связать завязки из точек *А* и *Ж* (рис. 31) длиной в 15 воздушных петель с возвращением назад по цепочке двенадцатью столбиками без накида (рис. 31).

Предлагаю (это не обязательно) только что связанный ряд дополнить вышивкой крючком. Чувствуется рука мастера, когда изделия отделаны таким образом. Будем мастерами!?

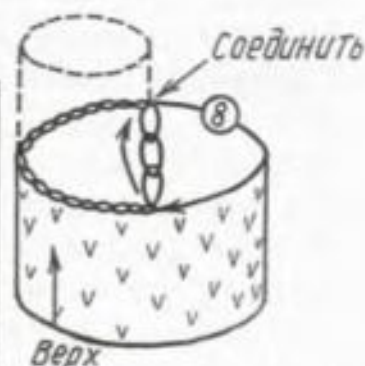
Начальный ряд — цепочка из 30 воздушных петель, соединенных в кольцо, но не в «восьмерку» (см. рис. 29, 30).

1-й ряд — 1 воздушная петля для подъема в следующий ряд; 30 столбиков без накида и хорошая возможность спрятать начальный «хвостик» нити под них (как это делается, см. рис. 12); соединим начало и конец ряда.

2—7-й ряды — вяжем, как 1-й.

Можно связать полосатые штанишки (модель 2 на первой странице обложки), чередуя нити по цветам. Но это будет задача посложнее.

8-й ряд — 1 воздушная петля; 15 столбиков без накида; 3 воздушные петли для ластовицы (см. рис. 34), без нее мы не сможем надеть штанишки на куклу. Если рисунок в таком виде не очень понятен, переверни его. А теперь? Соединим начало и конец ряда (точка соединения на рис. 34 показана стрелкой).

Свяжем первую штанину вкруговую пять рядами столбиков без накида.

9—14-й ряды — 1 воздушная петля для подъема в следующий ряд; 18 столбиков без накида (в том числе 3 на петлях цепочки-ластовицы).

Закончим вязанье,отрежем и заправим конец нити с изнаночной стороны изделия.



Рис. 36



Рис. 35

Так же, вкруговую, пятью рядами по 18 столбиков без накида свяжем вторую штанину (3 столбика из 18 вяжем по второй стороне цепочки-ластовицы, см. рис. 34). Закончим вязанье, заправим конец нити.

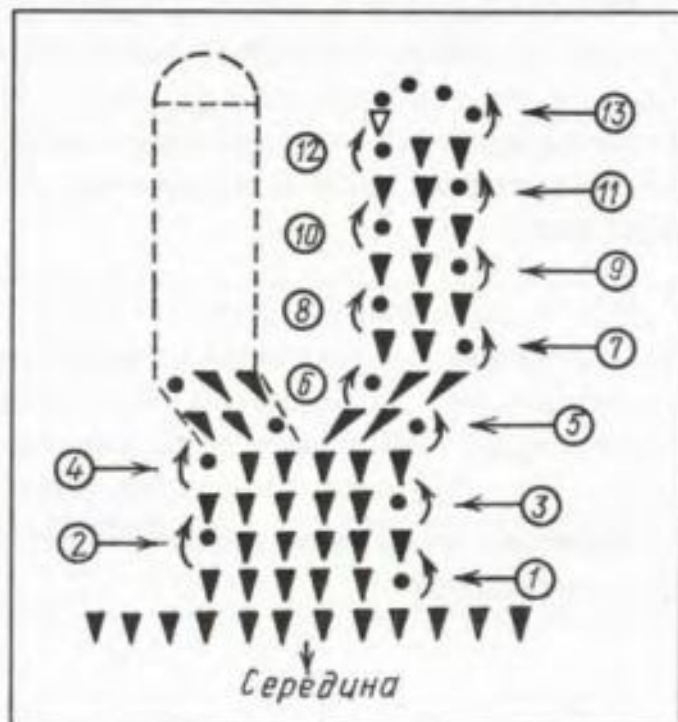
В процессе вязания я настоятельно рекомендую чаще проводить примерки изделия прямо на куклу. Плотность вязания у нас с тобой может отличаться, а значит, и размеры изделия (см. с. 26, «Плотность вязания»).

Верх штанишек можно обвязать одним рядом столбиков без накида с нужным количеством убавлений, если они широковаты. От середины переда или спинки штанишек, соблюдая симметрию, довяжем лямки

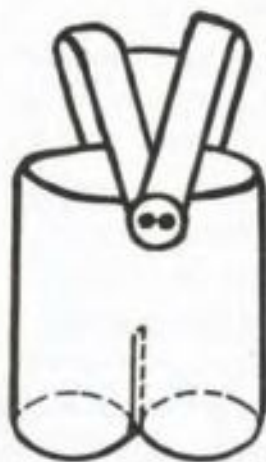

(рис. 35, по схеме рис. 36). Каждая лямка заканчивается воздушной петлей для застежки на пуговицу.

Закончим вязанье, заправим концы нитей. Пришьем подходящую пуговицу.

Носи, малыш, на здоровье!

## РАСПАШОНКА

(Модель 2 на первой странице обложки)

*Распашонка* — вид детской одежды, легкая рубашка без воротника и часто без застежки (или завязывается сверху за тесемки, или застегивается на одну пуговичку). Более теплую вязаную детскую распашонку с застежкой можно называть кофточкой, потому что она добросовестно выполняет свою теплозащитную функцию и не претендует на высокую моду.

**Что нужно иметь:** нитки «Мак», крючок № 1,5.

**Что нужно уметь:** вязать воздушные петли (рис. 3), столбики и полустолбики без накида (рис. 4); сшивать крючком (рис. 20), вязать круговую (рис. 30); начинать вязание с любой точки основного полотна (рис. 12, 13); заканчивать вязанье (рис. 19).

Изделие начинаем вязать снизу (рис. 37, направление вязания показано стрелкой).



Рис. 37

Начальный ряд — цепочка из 28 воздушных петель (см. схему на рис. 38).

1-й ряд — 26 столбиков без накида из петель цепочки, начиная с 3-й.

2—4-й ряды — 1 воздушная петля для подъема в следующий ряд; 26 столбиков без накида.

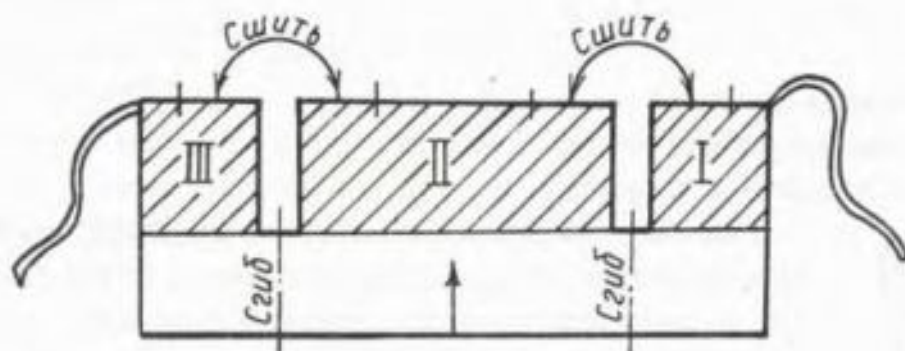

Рис. 38

Дальше вяжем деталь по частям.

**Часть I** (см. рис. 37, 38).

5-й ряд — 1 воздушная петля; 5 столбиков без накида; развернем вязанье.

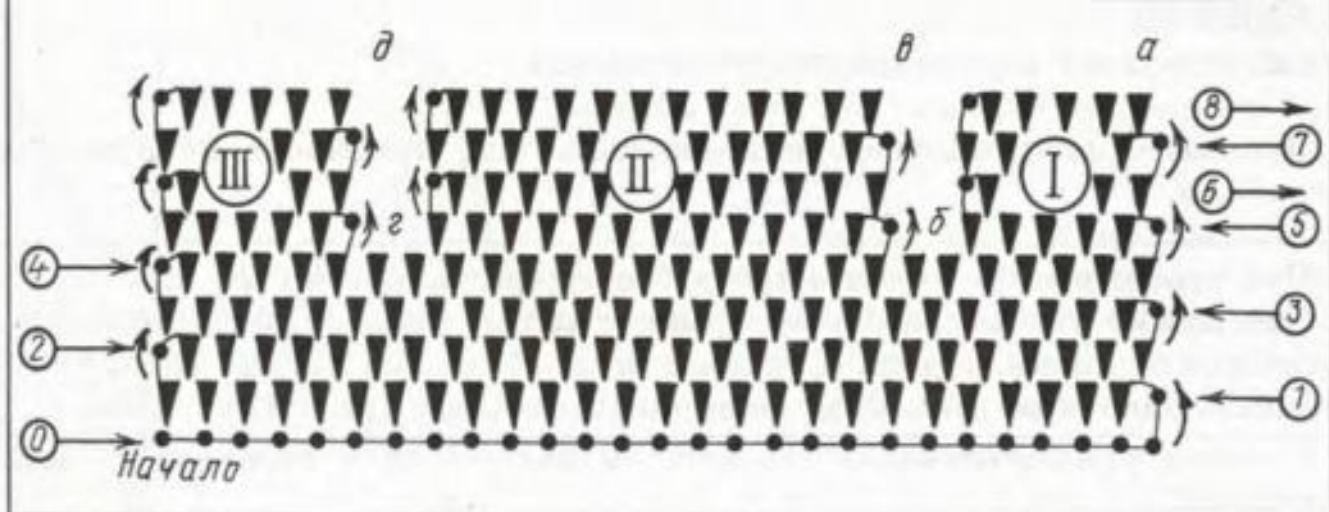
6—8-й ряды — вяжем, как 5-й.

Мы закончили вязание в точке *а* (рис. 38).

Отрежем рабочую нить и заправим ее конец.

**Часть II** (см. рис. 37, 38).

Начнем вязание от точки *б* (рис. 38), отступив от первой связанной части 1 столбик.

Провяжем 4 ряда по 12 столбиков без накида в каждом, не забывая в начале ряда провязывать 1 воздушную петлю для подъема в следующий ряд.

Закончим вязание в точке *в*. Той же рабочей нитью сразу «сошьем» крючком первое плечо (рис. 37), довяжем вкруговую рукава тремя рядами столбиков без накида (рис. 39). Отрежем нить, заправим ее конец.

**Часть III** (рис. 38).

Вяжем, как часть I, отступив от второй части 1 столбик (точка *г*, см. рис. 38).

Сошьем плечо, довяжем второй рукав, закончим вязанье, заправим конец нити.

Можно обвязать изделие по периметру и по ходу дела довязать завязки (рис. 37, 39).

Проще в данном случае пришить по месту застежки кусочки контактной тесьмы (липучки), так будет аккуратнее выглядеть.

Малышам для прогулок в ветреную погоду лучше надевать на голову чепчик.



Рис. 39

## ЧЕПЧИК

(Модель 2 на первой странице обложки)

**Чепчик** — головной убор, закрывающий уши, завязывающийся под подбородком.

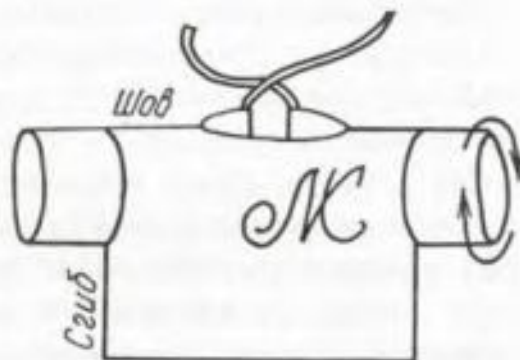
**Что нужно иметь:** нитки «Ирис» белого цвета, крючок № 1,5.

**Что нужно уметь:** вязать воздушные петли (рис. 3), полустолбики и столбики без накида (рис. 4); убавлять столбики без накида (рис. 9, 11); сшивать крючком (рис. 20); заканчивать вязанье (рис. 19).

Свяжем прямоугольник. На рис. 40 направление вязания показано стрелкой.



Рис. 40

Начальный ряд — цепочка из 24 воздушных петель (см. схему на рис. 42).  
1-й ряд — 22 столбика без накида, начиная с 3-й петли цепочки;  
2—12-й ряды — 1 воздушная петля для подъема в следующий ряд; 22 столбика без накида.

Не отрезая нити, сложим деталь пополам по линии сгиба (см. рис. 40) и «сошьем» затылочную часть чепчика двенадцатью полустолбиками без накида (см. рис. 41). Закончим вязанье. Вывернем чепчик на лицевую сторону, перетянем крючком оставшийся с изнаночной стороны «хвостик» нити, завяжем на нем крупный узелок вместо бубона (можно подвесить бусинку).

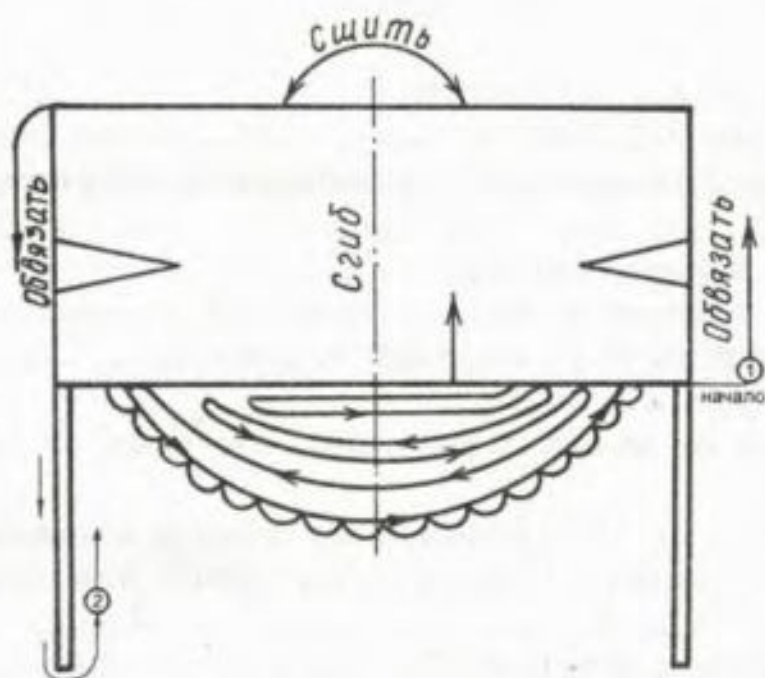

Рис. 41

Примерка на голову нашему малышу показала, что по линии шеи чепчик явно великоват. Мы это должны исправить при обвязывании чепчика по низу, начиная с угла (рис. 40).

*1-й ряд* — убавим 6 столбиков без накида любым известным тебе способом, по 3 с каждой стороны чепчика, чтобы осталось связать всего 18 столбиков; дойдя до второго угла, свяжем сразу завязку цепочкой из 15 воздушных петель.

*2-й ряд* — 13 столбиков без накида по цепочке из воздушных петель, начиная с 3-й; 18 столбиков без накида по низу чепчика; еще 15 воздушных петель для второй завязки.

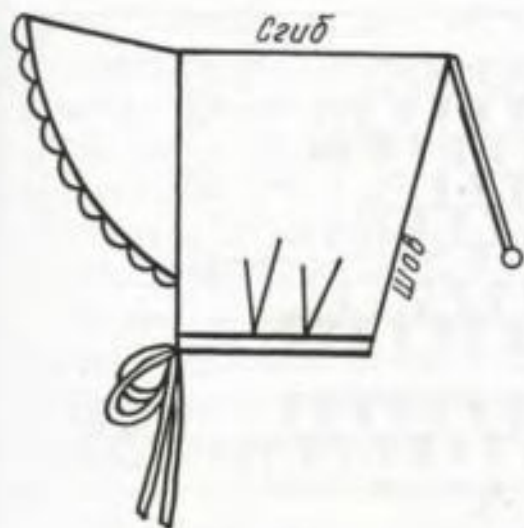
*3-й ряд* (неполный) — 13 столбиков без накида по цепочке из воздушных петель, начиная с 3-й; 2 полустолбика без накида в продолжение ряда, чтобы достойно закончить изделие. Отрезаем нить, заправляем ее конец.

Все! Можно вести малыша на прогулку. Чтобы оградить глаза «ребенка» от прямых солнечных лучей и для красоты можно довязать (если хочешь, конечно) к чепчику поля.

*Капор* — это чепчик с широкими полями, обрамляющими лицо (модель 3 на первой странице обложки).

Поля состоят из 6 неполных (совсем коротеньких!) рядов, связанных по обращенной к лицу стороне чепчика (рис. 40, схема на рис. 42).

*1-й ряд* — отступим от низа чепчика (от шеи) 5 столбиков и начнем вязание с 1 воздушной петли и 13 столбиков без накида (мы не довязали до конца ряда 5 столбиков). Свяжем еще 1 полустолбик без накида и развернем вязанье в обратную сторону (рис. 40, направление рядов по козырьку — полям показано стрелками).

*2-й ряд* — воздушную петлю для подъема в следующий ряд не вяжем, она в данном случае не нужна; 13 столбиков без накида; еще 1 полустолбик без накида в продолжение ряда (до конца ряда остались непроязыванными 4 петли); развернем вязанье.

*3-й ряд* — 14 столбиков без накида; 1 полустолбик; развернем вязанье.

*4-й ряд* — 15 столбиков без накида, 1 полустолбик без накида.

*5-й ряд* — 16 столбиков без накида; 1 полустолбик без накида.

*6-й последний и самый красивый ряд* — 1 столбик без накида; \*\* 1 «пике» (рис. 18); 1 столбик без накида \*\* — повторяем до конца ряда.

Закончим вязанье, заправим конец нити, отпарим утюгом поля.



капор



Рис. 42

## НОСОЧКИ-ПИНЕТКИ

(Модель 1 на первой странице обложки)

Вязаные носочки-пинетки заботливые мамы изготавливают своим малышам, которые еще не умеют ходить самостоятельно, вместо обуви. У нашей куклы — малышки тоже будут такие.

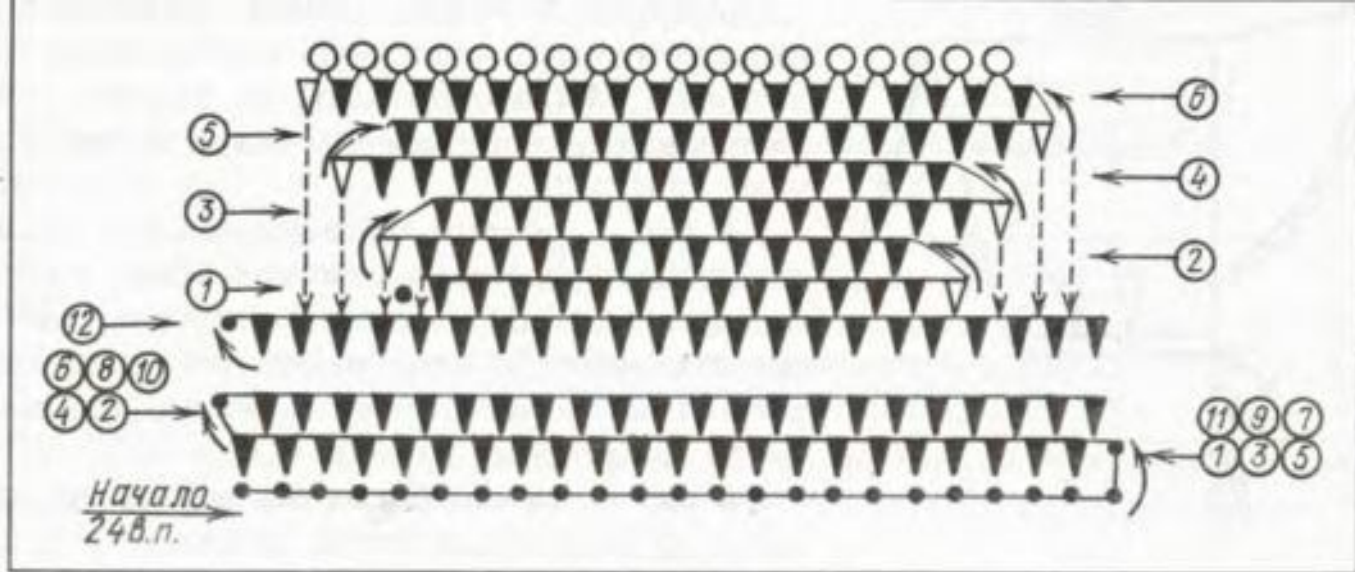
**Что нужно иметь:** розовые нитки мулине, крючок № 1, 5.

**Что нужно уметь:** вязать воздушные петли (рис. 3), столбики и полустолбики без накида (рис. 4); вязать вкруговую (рис. 30); прибавлять и убавлять столбики без накида (рис. 7, 9, 11); заканчивать вязанье (рис. 19).



Рис. 43

Начальный ряд — цепочка из 5 воздушных петель.

1-й ряд (схема на рис. 43) — 11 столбиков без накида: из них 3 столбика в петли цепочки, начиная с 3-й; 3 столбика в последнюю петлю (теперь их там уже 4); 3 столбика в петли второй стороны той же начальной цепочки. Начальный «хвостик» нити проложим вдоль ряда (как на рис. 12, и с той же целью спрятать его); 2 столбика в ту же последнюю петлю (см. схему рис. 43). Соединим конец и начало ряда полустолбиком без накида (он

также показан на рис. 43, тогда как обычно его не показывают, но подразумевают его существование).

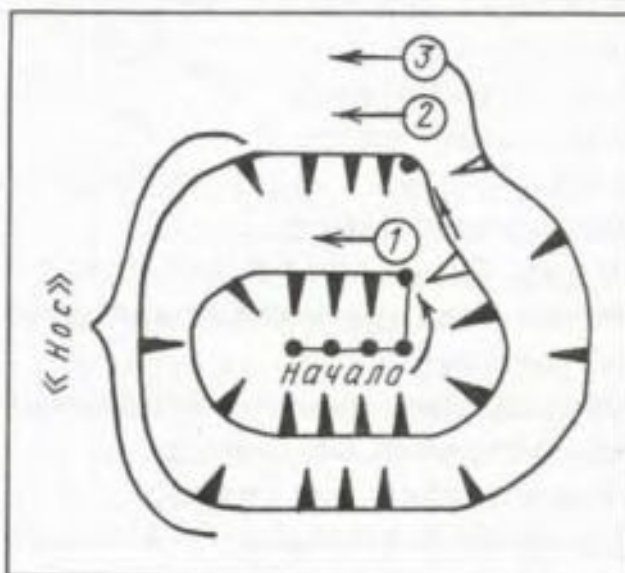
2-й ряд — 1 воздушная петля, 12 столбиков без накида.

Видишь, я уже ничего не говорю о соединительном полустолбике.

3-й ряд — вяжем вкруговую 9 столбиков без накида, провязав со стороны «носа» носка 4 полустолбика без накида одной петлей (вместо 4 петель (полустолбиков) и 5-й рабочей петли на крючке останется только 1, рис. 43).

Как ты можешь заметить, мы уже связали симпатичный лапоть!

4-7-й ряды — 1 воздушная петля; 9 столбиков без накида.

Закончим вязанье, оставим конец нити длиной 2—3 см. Точно так свяжем второй носочек. За оставленные концы нитей привяжем носочки-пинетки друг к другу, как рукавички малышам мамы соединяют тесьмой перед выходом на улицу. Они маленькие (ювелирная работа!), поэтому их можно растерять по отдельности. При «ходьбе» же кукле это не помешает.

Можно довязать «нашему ребенку» рукавички без пальчика по схеме (рис. 44), начиная с цепочки из 5 воздушных петель. Затем «сшить» их крючком (рис. 45, 20) и прикрепить за начальные «хвостики» нити к краешкам рукавов пальто (модель 3 на первой странице обложки).



Рис. 44



Рис. 45

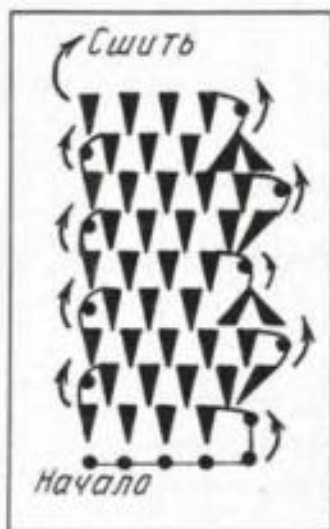

## ТОП

(Модель 4, на первой странице обложки)

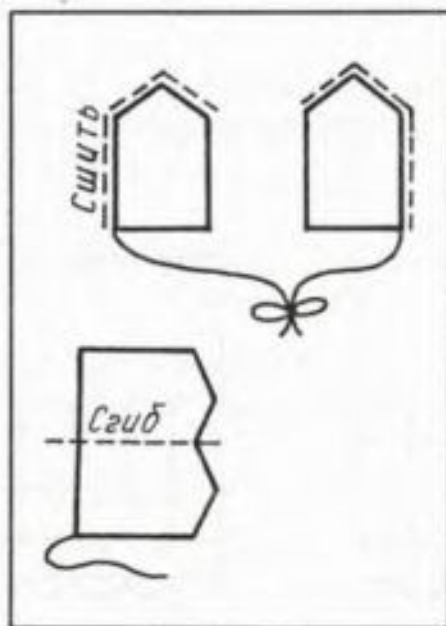
**Топ** — так называются маленькие короткие блузки на узких бретелях или без них.

**Что нужно иметь:** белые нитки «Мак», крючок №1,5.

**Что нужно уметь:** вязать воздушные петли (рис. 3), полустолбики и столбики без накида (рис. 4), столбики с накидом (рис. 5), «пике» (рис. 16), вязать вкруговую (рис. 29, 30), заканчивать вязание (рис. 19).

Топик вяжется вкруговую, начиная сверху (рис. 46, направление вязания показано на чертеже стрелкой). Свяжем цепочку из 37 воздушных петель. Проведем первую примерку: проверим, достаточно ли начальной цепочки, чтобы обхватить куклу по линии груди. Возможно, слишком плотно (или свободно) мы начали вязанье. Когда убедимся, что с размером все в порядке, соединим последнюю и первую петли цепочки (рис. 15 или 29). Уточним, не перекрутилась ли наша цепочка при этом.

**1-й ряд** (см. схему на рис. 47) — 1 воздушная петля для подъема в следующий ряд; начальный «хвостик» нити проложим вдоль образуемого ряда и провяжем 36 столбиков без накида так, чтобы начальный конец нити оказался внутри них (рис. 12); соединим начало и конец ряда. *Опять я об этом!*

**2-й ряд** — вяжем, как 1-й.

**3—7-й ряды** можем вязать, как два первых. Тогда у нас получится топик без вытачки (рис. 46, а, сравни с рис. 46, б).



Рис. 46



Рис. 47

3-й ряд (для тех, кто не боится сложностей). В этом ряду мы будем вывязывать вытачку для лучшего облегания изделия по фигуре куклы. — 1 воздушная петля для подъема в следующий ряд; 13 столбиков без накида; 1 полустолбик без накида; развернем вязанье и продолжим его в обратную сторону (схема рис. 47, на котором наш топик кверху тор-машками); 7 столбиков без накида; 1 полустолбик без накида; опять развернем вязанье теперь уже в правильную сторону и провяжем до конца ряд столбиками без накида.

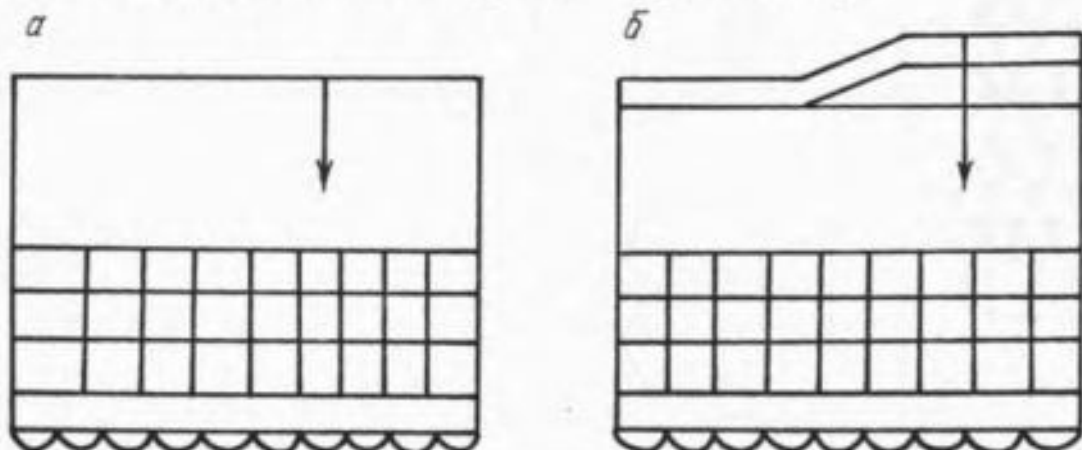
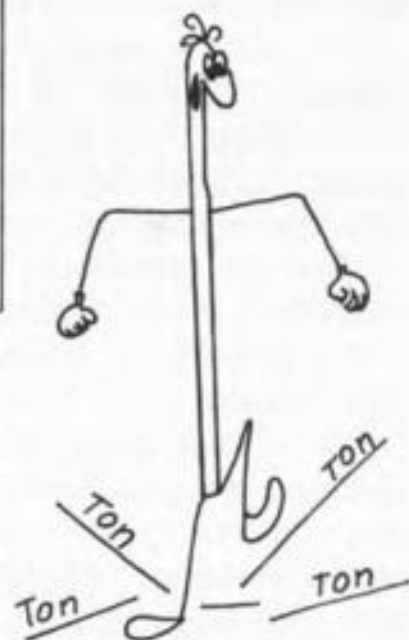

Рис. 48

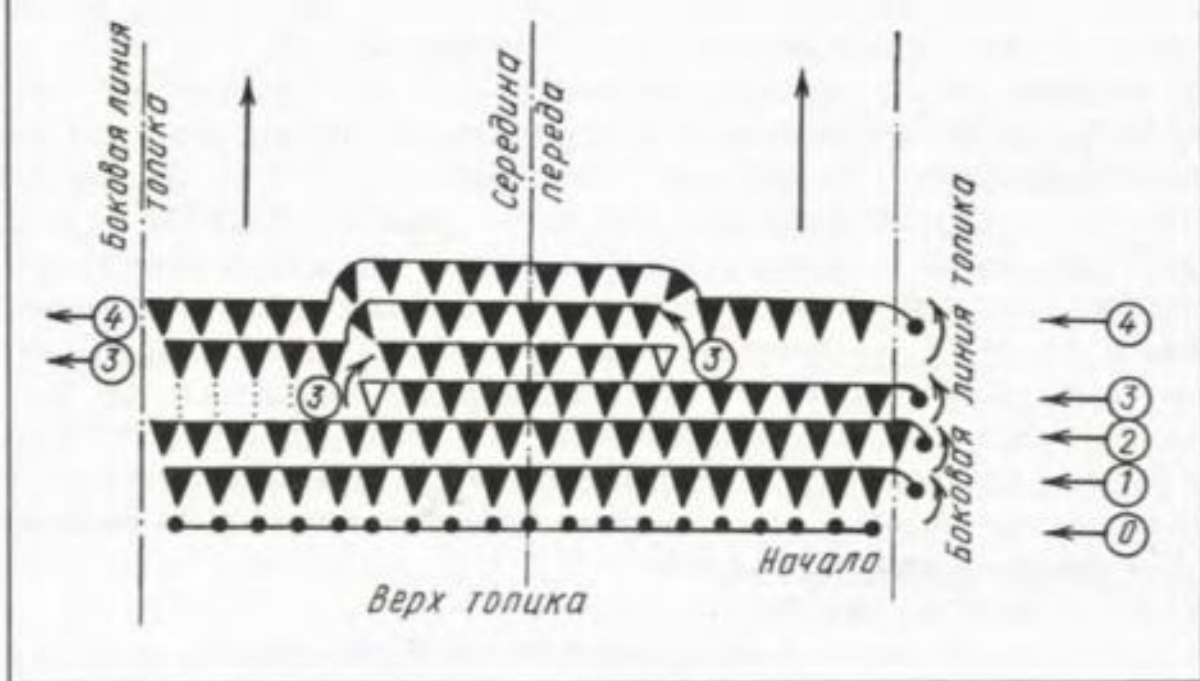

4—7-й ряды для всех (смелых и не очень) — вяжем, как 1-й. Столбиков в каждом из этих рядов должно быть обязательно 36.

Но в процессе наших крутых разворотов, мы могли где-нибудь совершить ошибку (с кем не бывает!) и связать лишней (или не связать нужный) столбик. Не страшно! Исправить ее нам, уже наученным, не составит большого труда (недостающие столбики прибавим, лишние — убавим). Надо 36 — сделаем!

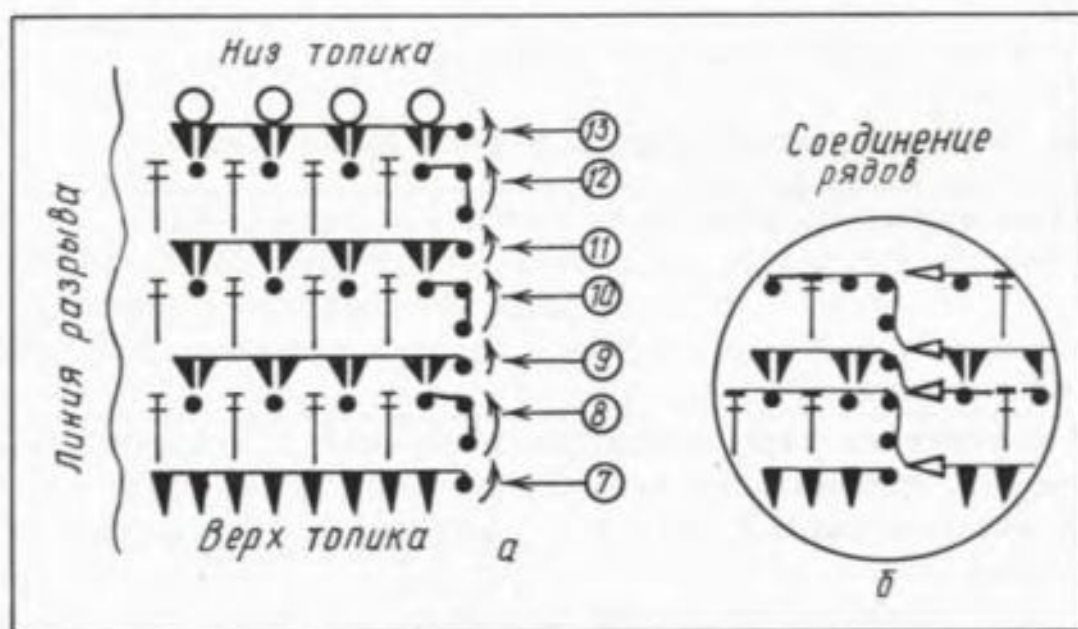
8-й ряд (рис. 48, а) — 3 воздушные петли для подъема в следующий ряд; \*\* 1 столбик с накидом в петлю косички предыдущего ряда (пропустив 1); 1 воздушная петля \*\* — повторяем до конца ряда, должно быть всего 18 ажурных ячеек-клеточек. Место соединения рядов см. на рис. 48, б.

9-й ряд — 1 воздушная петля для подъема в следующий ряд; \*\* 2 столбика без накида под цепочку из воздушных петель предыдущего ряда \*\* — повторяем до конца ряда, всего должно быть (правильно!) 36 столбиков.

10, 12-й ряды — вяжем, как 8-й.

11-й ряд — вяжем, как 9-й.

13-й ряд (рис. 48, а) — 1 воздушная петля для подъема в следующий ряд; \*\* 1 столбик без накида под цепочку из воздушных петель предыдущего ряда; 1 «пике»; 1 столбик без накида под ту же цепочку \*\* — повторяем до конца ряда. Закончим вязанье.

Можно довязать бретели цепочкой из воздушных петель, закрепить их на спинке изделия или завязать сзади на шее (модель 5 на первой странице обложки).

Да, изделие получилось просто класс! Жаль, размерчик маловат. Себе бы такой топ на лето, да к морю!

В чем дело? Технология изготовления понятна. Были бы нитки и не было бы лени — будет тебе обновка!

## ШОРТЫ

(Модель 4 на первой странице обложки).

*Шорты* — это короткие брюки, длиной выше колена.

**Что нужно иметь:** голубые нитки «Мак», крючок №1,5.

**Что нужно уметь:** вязать воздушные петли (рис. 3), столбики без накида (рис. 4), столбики с накидом (рис. 5), убавлять и прибавлять столбики с накидом (рис. 8, 10), сшивать изделие крючком (рис. 20), заканчивать вязанье (рис. 19).

Шорты состоят из двух одинаковых деталей и вяжутся от боковой линии (рис. 49, направление вязания показано стрелкой).

Начнем вязание первой детали с цепочки из 12 воздушных петель (схема на рис. 50).

1-й ряд — 10 столбиков без накида, начиная с 3-й петли цепочки; развернем вязанье, и будем так поступать в конце каждого ряда.



Рис. 49

2-й ряд — 3 воздушные петли; 10 столбиков с накидом, начиная со 2-й (1-ю пропустим) петли косички предыдущего ряда, причем 2 последних столбика провяжем в одну и ту же заключительную петлю (см. схему на рис. 50). Так мы увеличили ширину вязанья на 1 столбик.

3-й ряд — 2 воздушные петли для подъема в следующий ряд; 2 столбика с накидом в 1-ю петлю косички предыдущего ряда (мы увеличили ширину вязанья

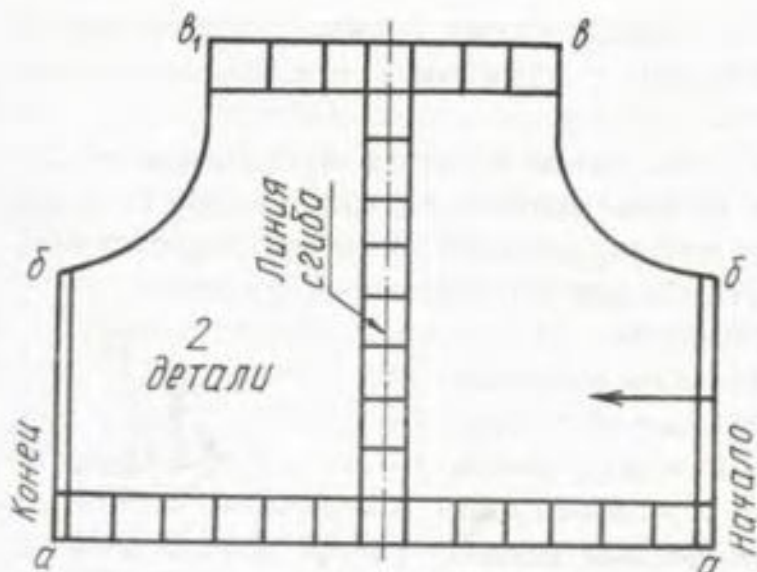

Рис. 50

еще на 1 столбик); 8 столбиков с накидом в каждую последующую петлю косички; 1 воздушная петля; 1 столбик с накидом в последнюю петлю предыдущего ряда.

**4-й ряд** — 3 воздушные петли; 12 столбиков с накидом, начиная со 2-й петли косички предыдущего ряда, причем два последних в одну и ту же заключительную петлю ряда (еще одна прибавка); 9 воздушных петель (это тоже нам даст прибавление столбиков в следующем ряду).

Чтобы не сбиться со счета рядов, можно воспользоваться линейкой, передвигая ее по нужным строчкам текста или схемы. Есть еще один «путеводный маяк»: если начальный конец нити нашего вязанья справа, то мы вяжем четный ряд, слева — нечетный. И самое главное, мы всегда можем посчитать уже связанные ряды. Избавь себя от переделывания уже сделанного, это всегда так обидно. Поэтому лучше «семь раз отмерь...» — отсчитай.

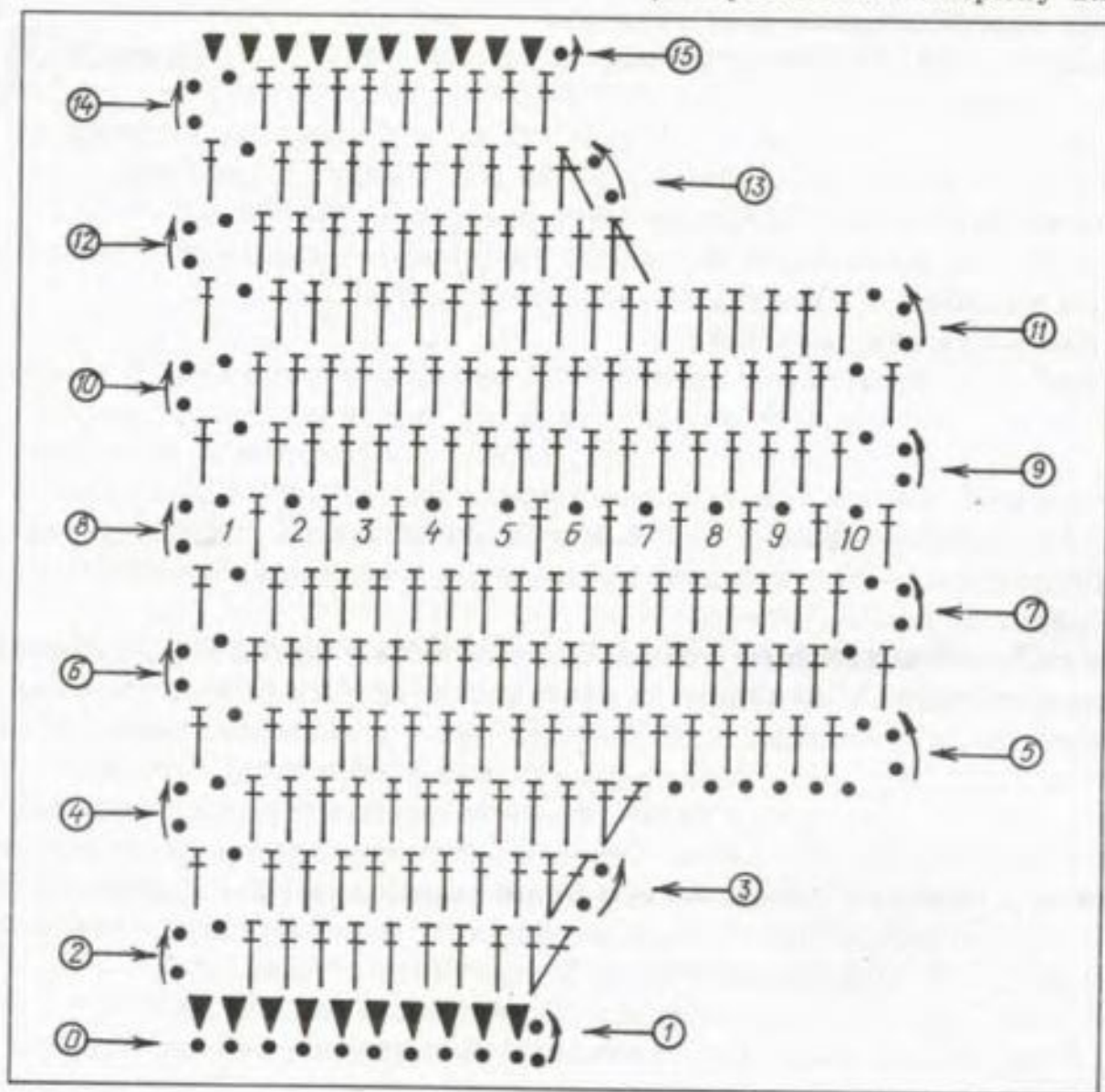

**5-й ряд** — 17 столбиков с накидом, 6 из которых провязываем из воздушных петель цепочки, начиная с 5-й (см. схему на рис. 50); 1 воздушная петля; 1 столбик с накидом из последней петли ряда.

**6-й ряд** — 3 воздушные петли; 17 столбиков с накидом; 1 воздушная петля; 1 столбик с накидом из последней петли ряда.

**7-й ряд** — вяжем, как 6-й.

**8-й ряд** — 3 воздушные петли; \*\* 1 столбик с накидом; 1 воздушная петля \*\* — повторять 9 раз, провязывая петли косички предыдущего ряда через одну; 1 столбик с накидом в последнюю петлю ряда (см. схему на рис. 50). У нас должно получиться 10 ажурных клеточек.

**9—11-й ряды** — вяжем, как 6-й, провязывая по 1 столбику над каждым столбиком и под каждую цепочку из воздушных петель предыдущего ряда.

**12-й ряд** — 3 воздушные петли; 10 столбиков с накидом; 2 незаконченных полустолбика с накидом из двух последующих петель косички предыдущего ряда провяжем одной петлей (мы сделали убавление 1 столбика с накидом, рис. 50). Развернем вязанье в обратную сторону.

**13-й ряд** — 2 воздушные петли; из двух первых в ряду петель косички предыдущего ряда провяжем, как в 12-м ряду, 2 незаконченных полустолбика с накидом одной петлей (одно убавление); 8 столбиков с накидом; 1 воздушная петля; 1 столбик с накидом в последнюю петлю ряда.

**14-й ряд** — 3 воздушные петли; 9 столбиков с накидом.

**15-й ряд** — 1 воздушная петля; 10 столбиков без накида.

На этом можно было бы закончить вязание первой детали, но есть возможность сразу ее сшить крючком. Не отрезая рабочей нити, отпарим утюгом связанную деталь.

Сверим ее размеры с чертежом (рис. 49). Чуть меньше, чуть больше — если чуть, то не страшно. Ну, будут чуть шире и длинней — эка беда! Главное, чтобы конфигурация детали повторилась. Мы могли где-то в нумерации ряда сбиться и связать его не в ту сторону. Эта ошибка стала бы роковой, тогда «на колу — молчал», распускай — вяжи сначала.

Сложим деталь пополам по линии сгиба (рис. 49) лицевой стороной вовнутрь (если они обе одинаковые, значит, самой красивой) и «сошьем» крючком от точки *a* к *b* (рис. 49). Теперь нить можно отрезать, заправить ее концы и приступить к вязанию второй детали. Вторая вяжется точно так же.

Соединим детали шорт по центральной линии (рис. 51) от точек *в* и *г* до *в<sub>1</sub>* и *г<sub>1</sub>*. Это можно сделать иголкой с ниткой или крючком, но тогда соединяемые части детали нужно предварительно обвязать столбиками без накида, чтобы центральный шов был аккуратным — лицо изделия.

Если у куклы нет своего ремешка (его можно вырезать из кусочка клеенки или мягкой кожи), то свяжем вместо него цепочку из 40 воздушных петель, продернем ее в промежутки между столбиками с накидом по верхней линии изделия и завяжем на талии куклы.



Рис. 51

## АЖУРНЫЙ ЖАКЕТ

(Модель 4 на первой странице обложки)

Не называй жакет кофтой, ладно?

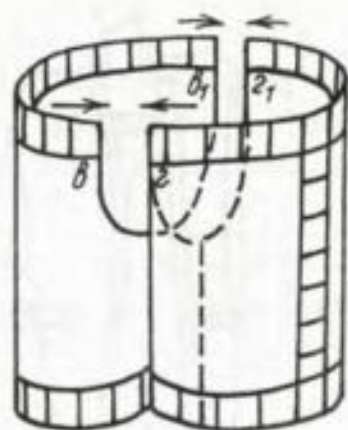
**Жакет** — это вид деловой или нарядной верхней (нижнюю одежду бельем называют) одежды на застежке спереди, длинный или короткий, с длинными или короткими рукавами, с карманами, воротником или без них.

У некоторых жакетов есть свое персональное название, например **кардиган** — это длинный прямой жакет без воротника. Назван по имени английского лорда Кардигана за то, что он любил проводить в нем свои часы досуга. Ну, пусть бы моим именем, хотя бы какие-нибудь самые маленькие носки назвали! А?

Или, например, **блейзер** — красиво звучит, правда? Блейзер — это строгий (однотонный синий, бордовый) пиджак с английским (как в пиджаках) или с шалевым воротником, с металлическими пуговицами и нагрудным карманом. На кармане обычно вышита эмблема клуба, членом которого является его хозяин.

Мои лирические отступления ты можешь не читать и не знать этого всего совсем, на





кардиган



блейзер



блейзер

уроках в школе за это оценки не ставят. Пожалуйста, если не интересно, пропусти их. Любая информация когда-нибудь тебе пригодится и «сработает» на твой авторитет перед сверстниками. Авторитет — это здорово!



Рис. 52

**Что нужно иметь:** белые нитки «Мак», крючок № 1,5.

**Что нужно уметь:** вязать воздушные петли (рис. 3), столбики без накида (рис. 4), столбики с накидом (рис. 5), «пике» (рис. 16), вязать вкруговую (рис. 30), сшивать детали крючком (рис. 20), заканчивать вязанье (рис. 19).

Вязание ажурного жакета начнем снизу с цепочки из 47 воздушных петель (направление вязания показано на чертеже стрелкой, рис. 52). Приложим начальную цепочку к чертежу для сверки ее размера (она должна быть длиннее чертежа минимум — самое маленькое — на 3 петли).

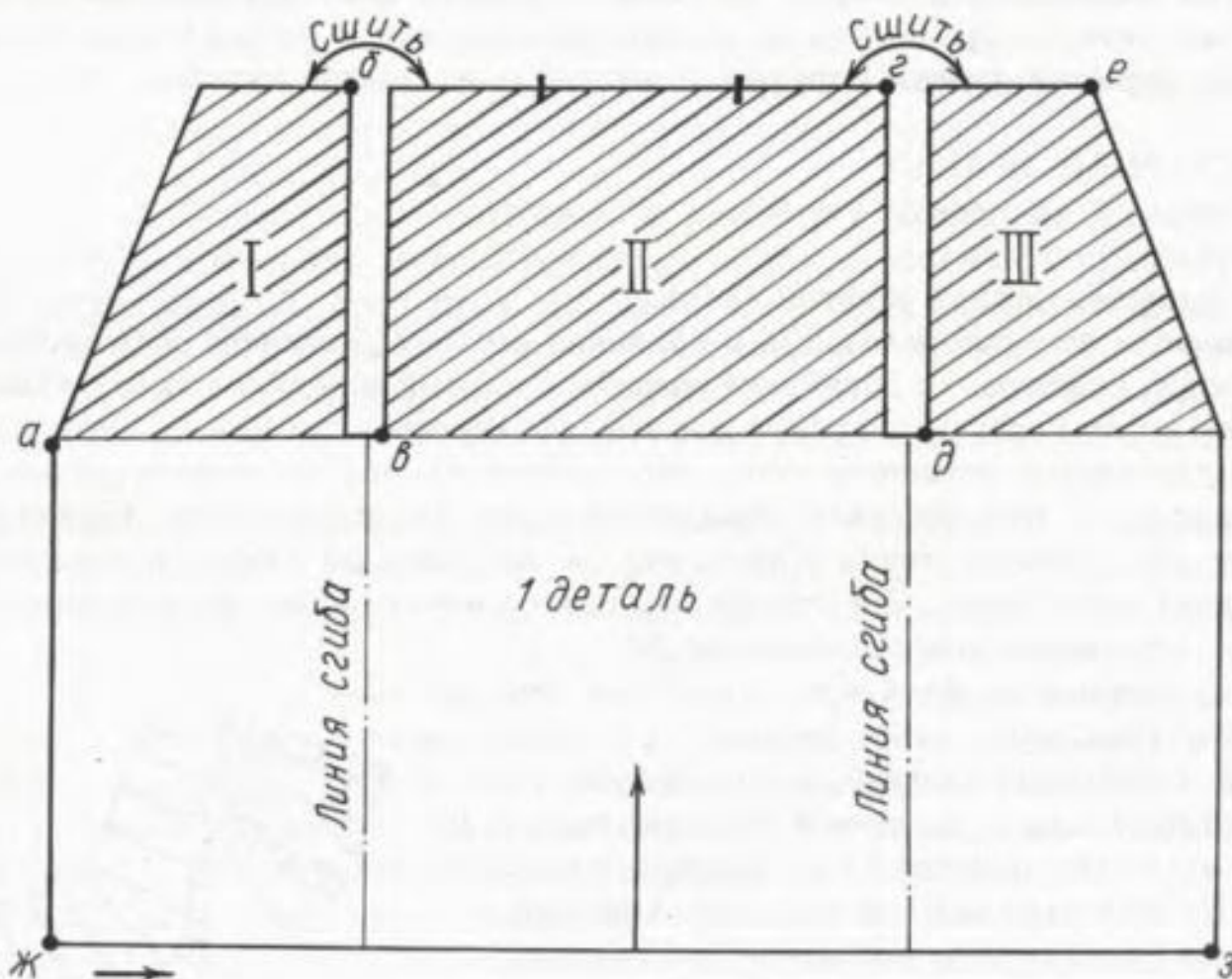
Дальше вяжем, пользуясь схемой (рис. 53).

*1-й ряд* — 1 столбик с накидом в 6-ю (!) петлю цепочки (вот почему цепочка должна была быть длиннее чертежа); \*\* 1 воздушная петля; 1 столбик с накидом в петлю цепочки, пропустив одну \*\* — повторяем до конца ряда, всего 22 ажурных элемента (клеточек).

*2-й ряд* — 3 воздушные петли; 1 столбик с накидом над столбиком с накидом предыдущего ряда; \*\* 1 воздушная петля; 1 столбик с накидом над столбиком с накидом предыдущего ряда \*\* — повторяем до конца ряда;

*3—9-й ряды* — вяжем, как 2-й.

Далее будем вязать по частям (см. рис. 52, заштриховано).

### *Часть I. Верхняя часть левой полочки (рис. 52, 53)*

*10-й ряд* (рис. 53) — 3 воздушные петли; 1 столбик с накидом; \*\* 1 воздушная петля; 1 столбик с накидом \*\* — повторяем 4 раза (должно быть 5 ажурных элементов); развернем вязанье и продолжим его в обратную сторону.

*11-й ряд* (рис. 53) — 3 воздушные петли; 1 столбик с накидом; \*\* 1 воздушная петля; 1 столбик с накидом \*\* — повторяем 3 раза; 1 столбик с накидом в последнюю петлю ряда; развернем вязанье.

*12-й ряд* — 3 воздушные петли; 1 столбик с накидом; \*\* 1 воздушная петля; 1 столбик с накидом \*\* — повторяем 3 раза; развернем вязанье.

*13-й ряд* — 3 воздушные петли; 1 столбик с накидом; \*\* 1 воздушная петля; 1 столбик с накидом \*\* — повторяем 2 раза; 1 столбик с накидом в последнюю петлю ряда; развернем вязанье.

*14-й ряд* — 3 воздушные петли; 1 столбик с накидом; \*\* 1 воздушная петля; 1 столбик с накидом \*\* — повторяем 2 раза;

На этом мы заканчиваем в точке *б* вязание левой половинки полочки (рис. 52, 53). Рабочую нить отрезаем и заправляем.



Рис. 53

**Часть II. Верхняя часть спинки**  
**(рис. 52, 53, начинаем вязание от точки в)**

Отступим от связанной левой полочки один ажурный элемент (клеточку).

**15-й ряд** (схема на рис. 53) — из петли косички над столбиком с накидом предыдущего ряда начнем вязание с цепочки из трех воздушных петель (рис. 53); 1 столбик с накидом по рисунку (значит столбик над столбиком), которым мы вязали предыдущие ряды; \*\* 1 воздушная петля; 1 столбик с накидом \*\* — повторяем 9 раз (всего 10 клеточек); развернем вязанье и продолжим его в обратную сторону. Так же поступим в конце следующих рядов.

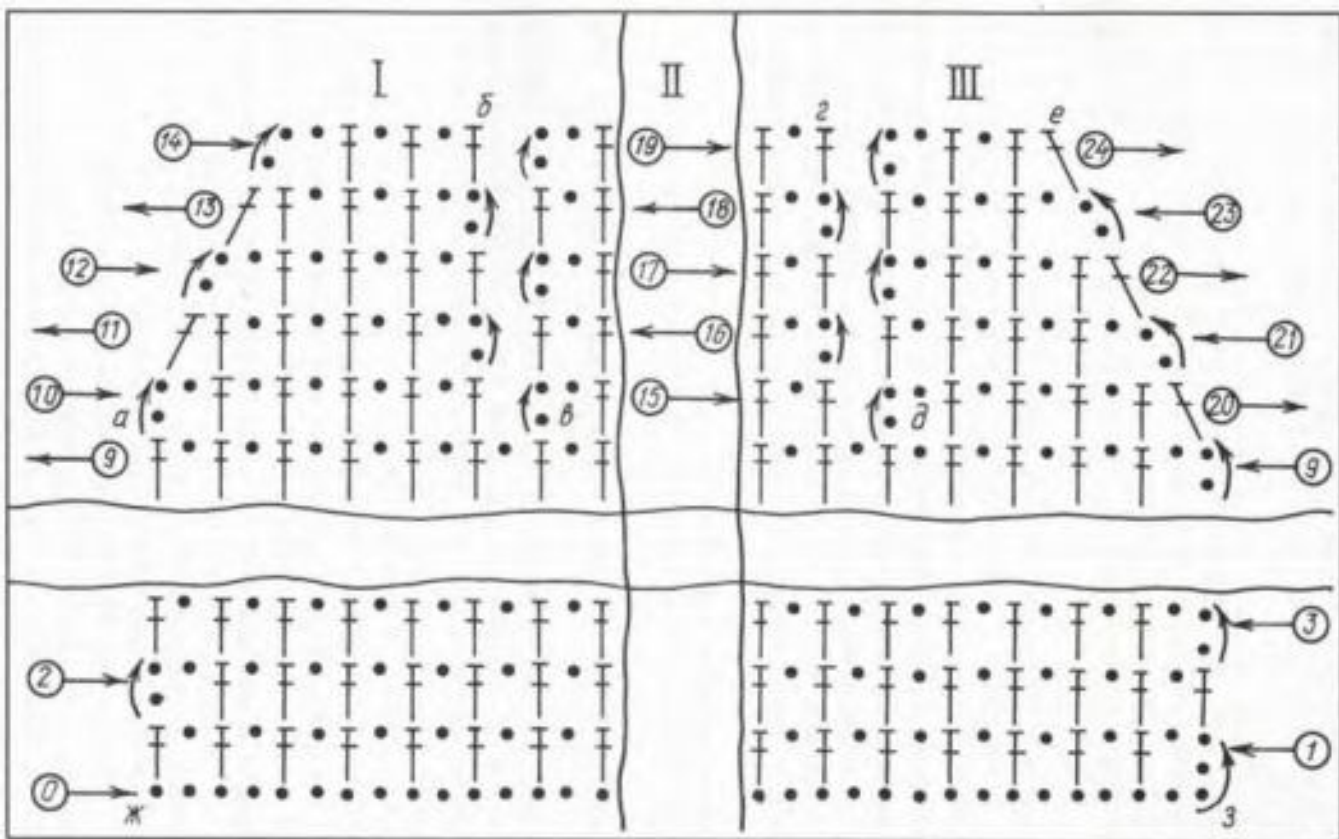
**16-й ряд** — 3 воздушные петли; 1 столбик с накидом; \*\* 1 воздушная петля; 1 столбик с накидом \*\* — повторяем 9 раз.

**17—19-й ряды** — вяжем, как 16-й.

Вязание спинки закончено в точке **г**. Отрежем рабочую нить и заправим ее конец.

**Часть III. Верхняя часть правой полочки**  
**(рис. 52, 53, начинаем вязание от точки д)**

Отступим одну ажурную клеточку от уже связанной спинки.

**20-й ряд** (рис. 53) — начнем вязание с трех воздушных петель точно над столбиком с накидом предыдущего ряда; 1 столбик с накидом над следующим столбиком; \*\* 1 воздушная петля; 1 столбик с накидом \*\* — повторяем 3 раза; 1 столбик с накидом в последнюю петлю ряда (всего 5 ажурных элементов, один из которых неполная клеточка).

**21-й ряд** — 3 воздушные петли; 1 столбик с накидом; \*\* 1 воздушная петля; 1 столбик с накидом \*\* — повторяем 3 раза (4 клеточки).

**22-й ряд** — 3 воздушные петли; 1 столбик с накидом; \*\* 1 воздушная петля; 1 столбик с накидом \*\* — повторяем 2 раза; 1 столбик с накидом в последнюю петлю ряда.

**23-й ряд** — 3 воздушные петли; 1 столбик с накидом; \*\* 1 воздушная петля; 1 столбик с накидом \*\* — повторяем 2 раза (3 элемента).

**24-й ряд** — 3 воздушные петли; 1 столбик с накидом; 1 воздушная петля; 1 столбик с накидом; еще 1 столбик с накидом в последнюю петлю ряда.

Вязание последней части жакета закончено в точке **е** (рис. 52, 53). Если сшивать изделие иголкой, то рабочую нить можно отрезать и заправить ее конец.

При сшивании жакета крючком нить не отрезаем.

Отутюжим деталь в развернутом виде, сложим ее по линиям сгиба (рис. 52). Рабочая петля опять на крючке (это последняя петля правой полочки). Соединим верхние края правой полочки и спинки (рис. 52 от точки **е** до





Рис. 54

точки *з*) и «сошьем» их (рис. 54). Нить не отрезаем, а сразу начнем вязание рукава вкруговую (рис. 54).

Сначала обвяжем изделие по пройме столбиками без накида (по 3 столбика в каждый элемент (клеточку) ажурной вязки — всего их будет 33). Затем свяжем еще 4 ряда ажурным переплетением, которым вязали основные части жакета (рис. 53), не забывая соединять конец с началом каждого ряда (см. рис. 48, б). В каждом ряду рукава — по 16 ажурных клеточек.

Закончим рукав «кружевом» (см. схему на рис. 55).

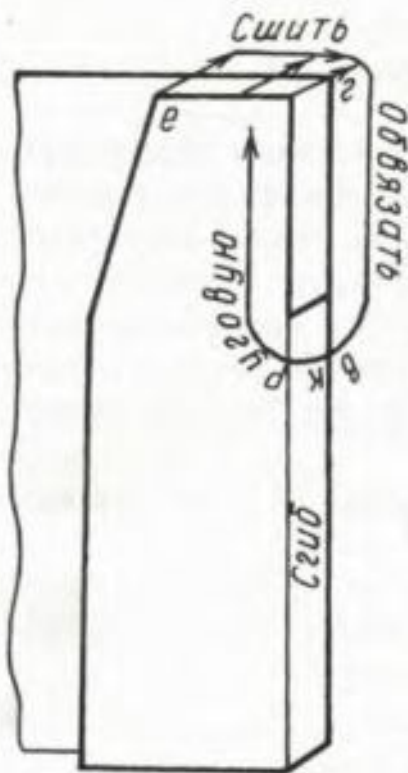
*1-й ряд* — 1 воздушная петля для подъема в следующий ряд; по 3 столбика без накида в каждый элемент ажурной вязки, соединим начало и конец ряда.

*2-й ряд* — 1 воздушная петля для подъема в следующий ряд; \*\* 1 столбик без накида; 1 «пике»; 1 столбик без накида в петлю косички предыдущего ряда, пропустив одну \*\* — повторяем до конца ряда.

Закончим вязание,отрежем нить, заправим ее конец.

Сошьем второе плечо, довяжем второй рукав.

Теперь наведем красоту!

От точки *ж* (рис. 52) начнем обвязывание жакета столбиками без накида по всему его периметру.

Низ жакета обвяжем, как края рукавов (от точки *ж* до точки *з*, рис. 52).

Закончим вязанье, заправим все не заправленные до сих пор концы нитей.

Обрати внимание на модель 6 на первой странице обложки, сравни с моделью 4. Поиграем в игру «назови три отличия»? Во-первых, жакет превратился в жилет (*жилет* — это жакет без рукавов). Во-вторых, переплетением (сравни со схемой, рис. 56). В-

третьих, добавлен второй цвет. Расчет вязания при этом (количество петель начального ряда, ажурных элементов, рядов, прибавлений и убавлений) остается прежним. Борты жилета и проймы обвязаны столбиками без накида и в дополнение выши-



жилет



Рис. 55



Рис. 56

ты крючком (люблю я это делать и мне совсем не лень, потому что красиво получается). Сколько разных изделий подскажет тебе твоя фантазия!?

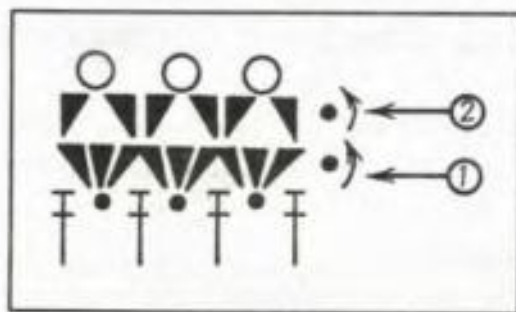
Отпарим утюгом готовое изделие (придадим ему товарный вид). Примерим на куклу-заказчицу весь комплект (топ, шорты и жакет) и только теперь покажем маме и подружкам.

Представляю, что они скажут!

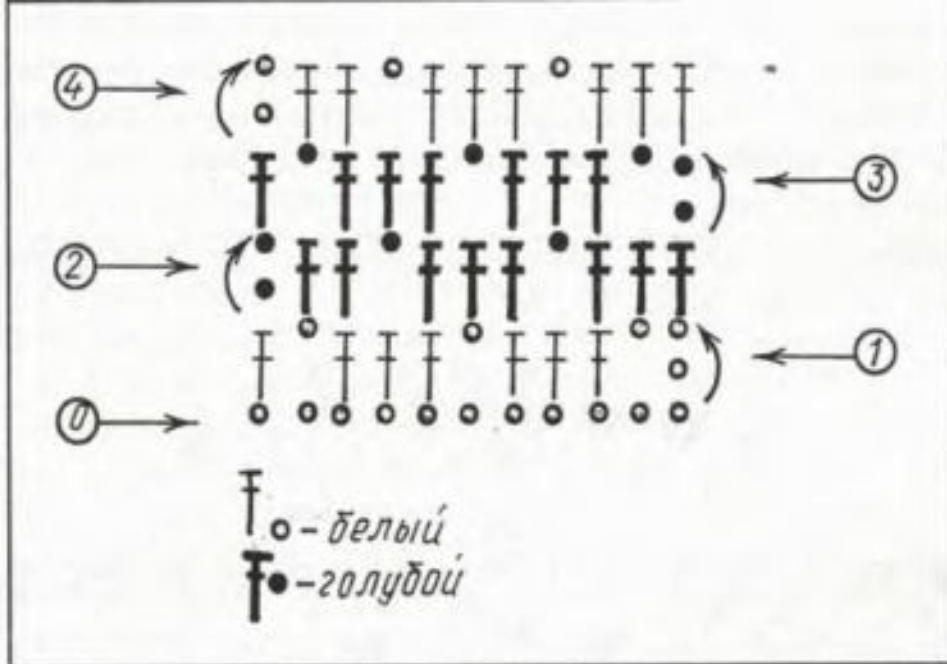
Мы и не хвастаемся вовсе! Просто хотим услышать заслуженные слова одобрения. Что в этом плохого? Нам нужна поддержка!

Нет, ты знаешь, в комплекте явно не хватает головного убора!

## АЖУРНАЯ ШЛЯПА

(Модель 4 на первой странице обложки)

**Шляпа** — это головной убор с полями (нет, не с такими полями, как в школьной тетрадке).

**Панама** — это тоже шляпа, с широкими полями. Ее существенное отличие от других шляп:

панаму можно запихать в карман и с ней ничего существенного не произойдет. А вот если мамину шляпу засунуть в карман (я этого делать определенно не советую!), то ты сразу узнаешь, какой у нее (у мамы) характер.

А почему так называют невнимательных людей (растяп), мне лично не понятно?



ПАНАМА



ШЛЯПА

**Что нужно иметь:** белые нитки «Мак», крючок № 1,5

**Что нужно уметь:** вязать воздушные петли (рис. 3), столбики без накида (рис. 4), столбики с накидом (рис. 5), «пике» (рис. 16), вязать вкруговую (рис. 29, 30), прибавлять и убавлять столбики (рис. 7—11), заканчивать вязанье (рис. 19).

Вязание шляпы начнем от центра с цепочки из 5 воздушных петель, соединенных в колечко (рис. 15, 57).



Рис. 57

**1-й ряд** (см. схему на рис. 57) — 1 воздушная петля для подъема в следующий ряд; 14 столбиков без накида в колечко из воздушных петель по кругу (начальный конец нити сразу ввяжем под столбики); соединим начало и конец ряда.

**2-й ряд** — 2 воздушные петли для подъема в следующий ряд; свяжем по 2 столбика с накидом из петель косички каждого столбика без накида предыдущего ряда; соединим начало и конец ряда.

**3-й ряд** — 3 воздушные петли; \*\* 1 столбик с накидом в петлю косички предыдущего ряда; 1 воздушная петля \*\* — повторяем до конца ряда; соединим начало и конец ряда (как при вязании топика, см. рис. 48, б).

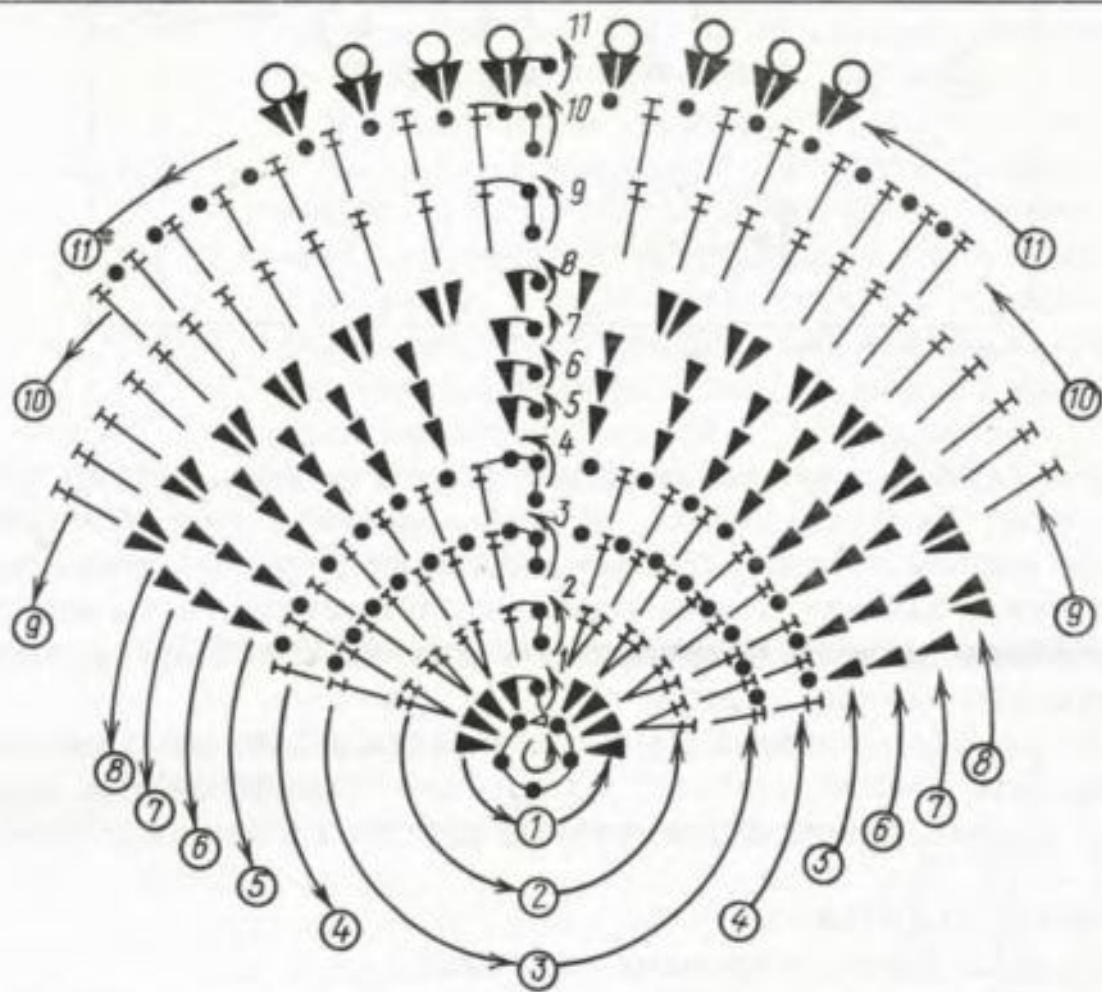
4-й ряд — вяжем, как 3-й.

5—7-й ряды — 1 воздушная петля для подъема в следующий ряд; по 1 столбику без накида из каждого промежутка между столбиками предыдущего ряда (их всего 28); соединим начало и конец ряда.

8-й ряд — 1 воздушная петля для подъема в следующий ряд; сейчас мы будем вязать поля шляпы, для чего увеличим количество столбиков вдвое, провязывая по 2 столбика без накида из каждого столбика предыдущего ряда; соединим начало и конец ряда.

9-й ряд — 2 воздушные петли; столбики с накидом в каждую петлю косички предыдущего ряда; соединительный полустолбик.

Если вязать больше не хочется, то после 9-го ряда можно связать сразу 11-й. Получится небольшая шляпка (модель 4 на первой странице обложки). Продерни ленточку, как показано на рис. 58, и получится ажурная панамка для куклы-малышки. Если же нам нужна шляпа с широкими полями (модель 7 на последней странице обложки), то свяжем 10-й ряд.



Рис. 58

10-й ряд — 3 воздушные петли; \*\* 1 столбик с накидом в столбик предыдущего ряда; 1 воздушная петля \*\* — повторяем до конца ряда; соединим начало и конец ряда.

Для того чтобы твоей кукле иметь такую шикарную шляпу, как на модели 9 на последней странице обложки, тебе придется запастись терпением еще на один такой 10-й ряд и повторить его.

11-й ряд (отделочный) — 1 воздушная петля для подъема в следующий ряд; \*\* 1 столбик без накида (вводим крючок под цепочку из воздушных петель предыдущего ряда); вяжем 1 «пике»; 1 столбик без накида (крючок вводим под ту же цепочку из воздушных петель) \*\* — повторяем до конца ряда; соединим начало и конец ряда.

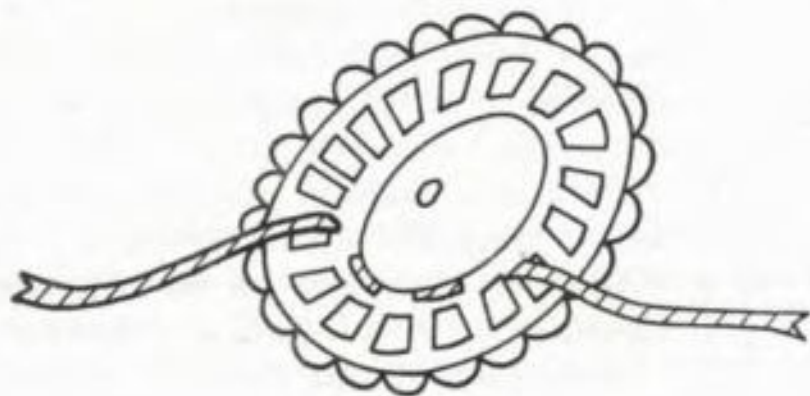
Закончим вязанье, отрежем нить и заправим ее конец. Осталось отпарить утюгом поля изделия. По желанию шляпу можно украсить цветами или лентами.

## АЖУРНАЯ СУМКА

(Модель 7 на последней странице обложки)

Сумка — является неотъемлемым аксессуаром (дополнением) ансамбля одежды, так же, как шляпы, пояса, туфли.

**Что нужно иметь:** нитки «Мак» того же цвета, из которых вязали шляпу.

**Что нужно уметь:** то же, что и при вязании шляпы.

Вязание сумки начинаем с колечка из 5 воздушных петель (рис. 15).

Первые (с 1-го по 4-й включительно) ряды вяжем, как при вязании шляпы (рис. 57). Получился ажурный «блин», нам таких нужно два. Свяжем второй. Нити по окончании вязания отрежем, «хвосты» заправим. Ажурные

круги перед дальнейшей работой с ними отпарим утюгом (*а вот как раз потом ты этого уже не сможешь сделать!*).

Осталось связать ремешок, благодаря которому наши «блины» превратятся в сумку.

Свяжем цепочку из 90 воздушных петель, соединим ее в кольцо и свяжем вкруговую (не «восьмеркой», см. рис. 29, 30) 3 ряда столбиков без накида. Не отрывая нити, сошьем крючком сначала край 1-го ажурного круга с краем ремешка (рис. 59) столбиками без накида (по 2) с 1 «пике» в промежутке между ними (рис. 57, см. 11-й ряд). Для «входа» в сумку оставим не «сшитыми» 5 ажурных клеточек «блина». Здесь мы ремешок не пришиваем, а только тем же переплетением обвязываем контур ажурного круга до конца (рис. 59). Точно так и на том же уровне пришиваем второй ажурный кружок.

Отрежем нить, заправим ее конец.

Внутри такой сумки (ее носят через плечо) у настоящей хозяйки всегда должна находиться сумка — сетка для продуктов (авоська). Ее-то мы сейчас и свяжем из тех же ниток и теми же переплетениями.



Рис. 59

## СУМКА ДЛЯ ПРОДУКТОВ

(Модель 7 на последней странице обложки)

**Что нужно иметь:** нитки «Мак» того же цвета, из которых вязали шляпу.

**Что нужно уметь:** то же, что и при вязании шляпы.

Свяжем цепочку из 14 воздушных петель.

**1-й ряд** — обвяжем цепочку с обеих сторон по периметру (рис. 60) столбиками без накида, начиная с 3-й петли цепочки; на поворотах в начале и конце цепочки из одной петли провяжем по 5 столбиков без накида (всего 31 столбик); соединим начало и конец ряда.

**2-й ряд** — нам уже знакомое ажурное переплетение (рис. 53): 3 воздушные петли; \*\* 1 столбик с накидом в петлю «косички» (через одну) предыдущего ряда; 1 воздушная петля \*\* — повторяем до конца ряда (всего 16 ажурных клеточек); соединим начало и конец ряда, как на рис. 48, б.

**3—7-й ряды** — вяжем, как 2-й.

**8-й, 9-й ряды** — 1 воздушная петля для подъема в следующий ряд; столбики без накида (по 2 в каждую ажурную клеточку предыдущего ряда); соединим начало и конец ряда (рис. 61).

**10-й ряд** — вяжем столбиками без накида до тех мест (самостоятельно найдем середину с каждой стороны сумки), где будут находиться ручки



Авоська



Рис. 60

из 6 воздушных петель (рис: 61) вместо 6 столбиков без накида; ручек должно быть две и располагаться они должны симметрично, то есть точно напротив друг друга; соединим начало и конец ряда.

*11-й ряд* — 1 воздушная петля для подъема в следующий ряд; столбики без накида над столбиками предыдущего ряда, ручки обвяжем девятью столбиками без накида; соединим начало и конец ряда.

Закончим вязанье,отрежем нить, заправим ее концы и можно идти в булочную за хлебом.

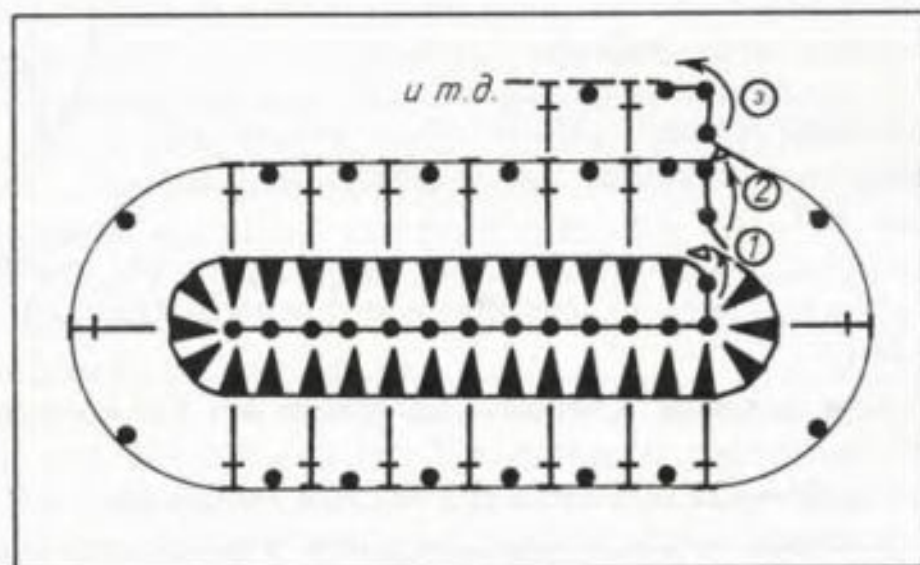

Рис. 61

## ДВЕ АЖУРНЫЕ БЛУЗЫ ПО ОДНОМУ РАСЧЕТУ (Модели 7, 8 на последней странице обложки)

*Ты, конечно, можешь называть блузы кофточками, если тебе так хочется. Но наши изделия получатся такими красивыми, что достойны будут называться блузами. Согласись, так звучит лучше, грамотнее.*

*Блуза* — это вид женской, легкой верхней одежды, начиная от рубахи (если она вязаная, то ее называют батник) до топа (это мы проходили) или бандо (это мы еще будем проходить).

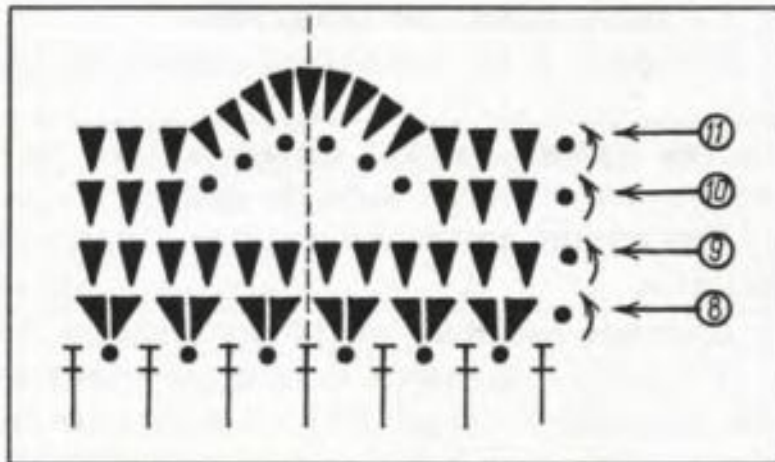
**Что нужно иметь:** нитки «Мак» трех цветов (например: 1-й цвет — салатный, 2-й — розовый, 3-й — белый), крючок №1,5.

**Что нужно уметь:** вязать воздушные петли (рис. 3), столбики и полустолбики без накида (рис. 4), столбики с накидом (рис. 5), заканчивать вязанье (рис. 19).

Вязание начнем первым цветом с цепочки из 24 воздушных петель (рис. 62, 63).

*1-й ряд* (салатный) — 22 столбика без накида, начиная с 3-й петли цепочки; развернем вязанье, и так будем поступать в конце каждого ряда.

*2-й ряд* (салатный) — 3 воздушные петли; 1 столбик с накидом в петлю «косички» предыдущего ряда, пропустив 1; \*\* 1 воздушная петля; 1 столбик с накидом в петлю косички предыдущего ряда че-



батник



Рис. 62

рез 1 \*\* — повторяем 10 раз; (мы имеем 11 ажурных элементов-клеточек, рис. 63).

3-й ряд (салатный) — 1 воздушная петля для подъема в следующий ряд; 22 столбика без накида (по 2 в каждую клеточку).

Отрежем салатную нить. Далее вяжем вторым цветом. Оба конца нитей при вязании сразу ввязываем под столбики без накида следующего ряда, проложив их вдоль косички (рис. 12, 64).

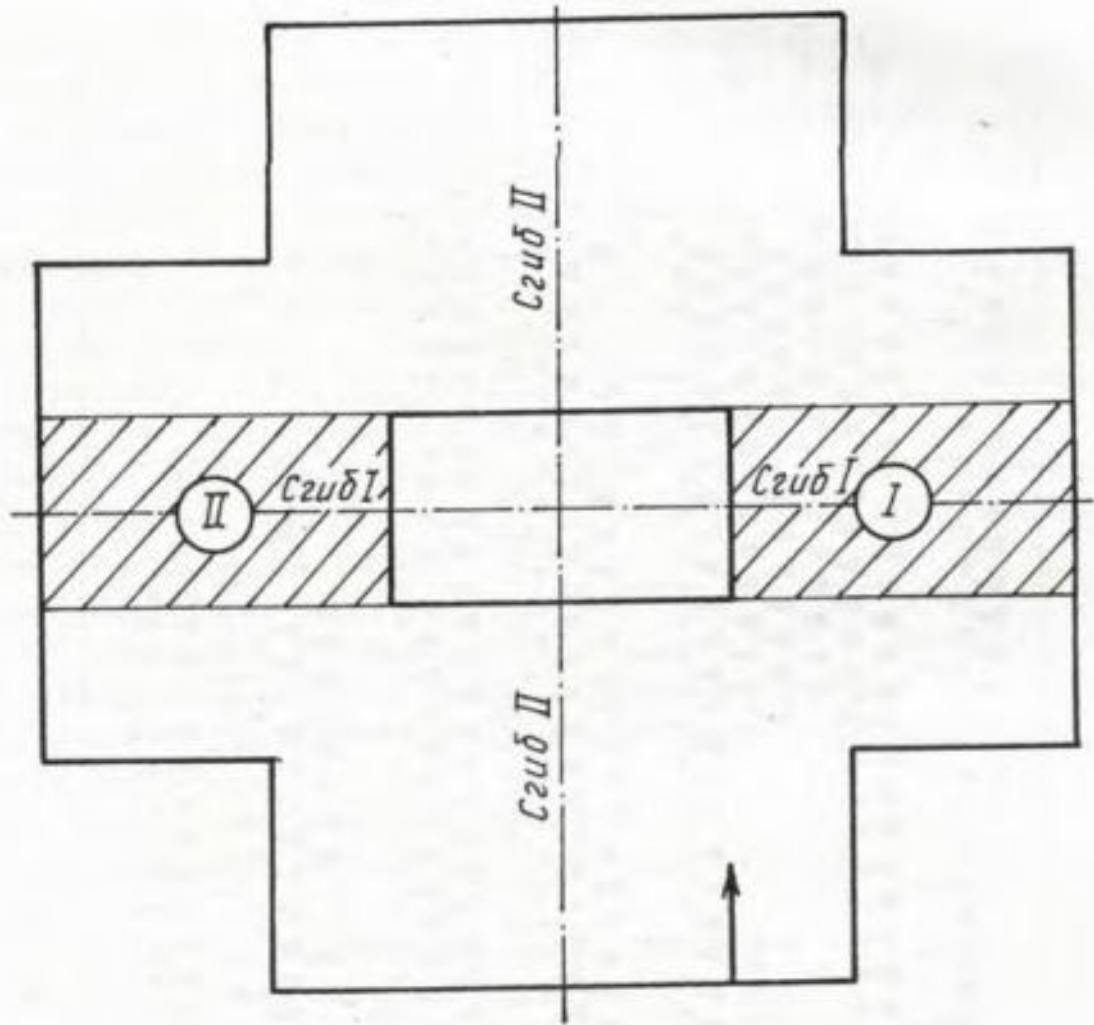
4-й ряд (розовый) — 1 воздушная петля для подъема в следующий ряд; 22 столбика без накида.

5-й ряд (розовый) — вяжем, как 2-й.

6-й ряд (розовый) — 1 воздушная петля для подъема в следующий ряд; 22 столбика без накида (по 2 в каждую клеточку). Отрежем розовую нить, привяжем к ее концу нить третьего цвета (белую), довяжем 11 воздушных петель (так мы увеличим ширину вязанья с одной стороны, см. рис. 63). Развернем вязанье в обратную сторону.

7-й ряд (белый) — 10 столбиков без накида по цепочке из воздушных петель, начиная с 3-й. Затем еще 22 столбика без накида по основному



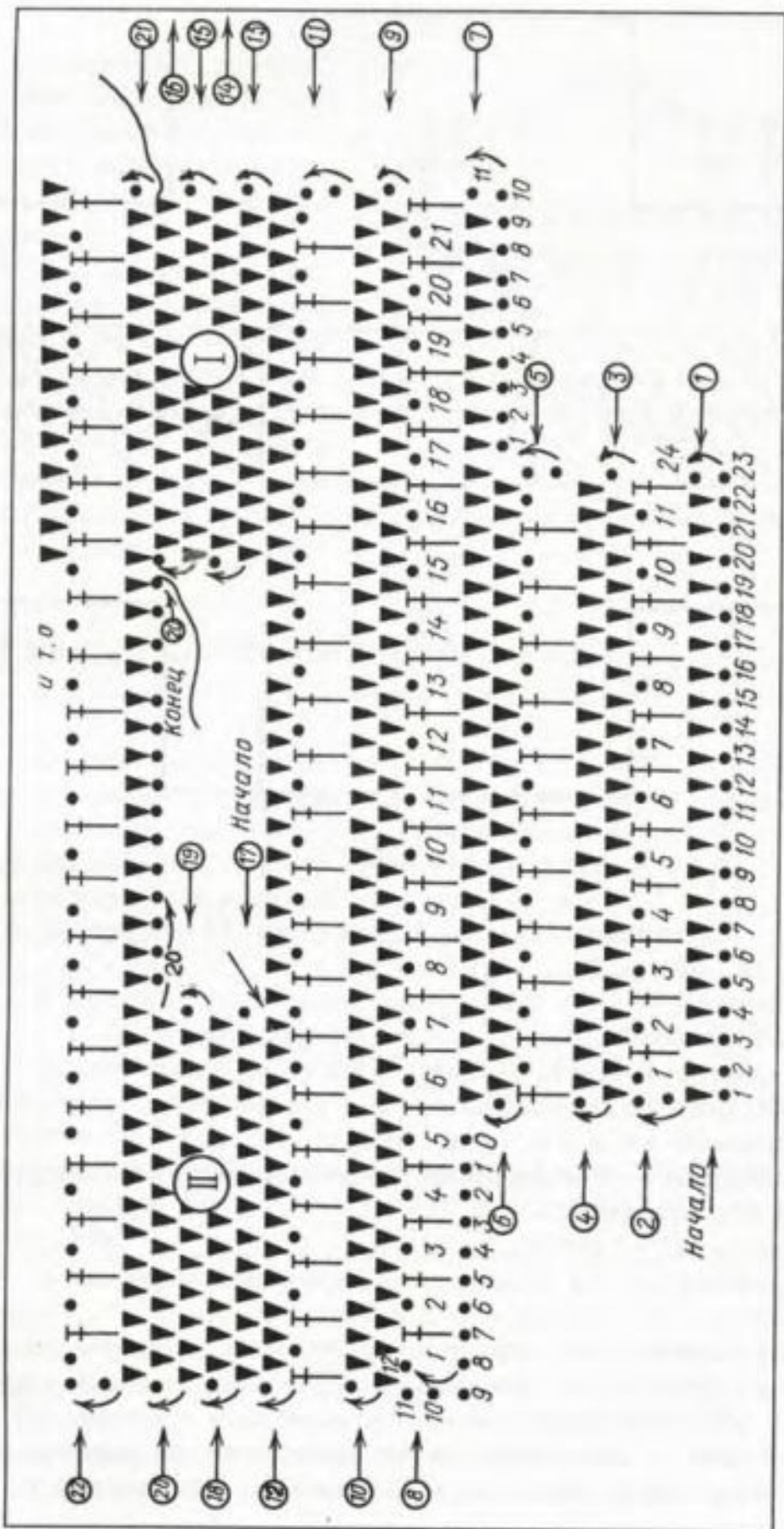

полотну (при этом концы нитей проложены вдоль ряда, и каждый провязанный столбик закрывает их от нас, как в предыдущем случае, рис. 64); 13 воздушных петель; развернем вязанье.

8-й ряд (белый) — 1 столбик с накидом в 6-ю петлю цепочки; \*\* 1 воздушная петля; 1 столбик с накидом в петлю косички через 1 \*\* — повторяем до конца ряда (21 ажурный элемент, см. рис. 63).

9-й ряд (белый) — 1 воздушная петля для подъема в следующий ряд; 42 столбика без накида (по 2 в каждую клеточку).

Отрежем белую нить, так как дальше будем вязать первым цветом (салатным). Да, опять проложим концы нитей вдоль следующего ряда и провяжем над ними 10-й ряд.

10-й ряд (салатный) — вяжем, как 9-й.

11-й ряд (салатный) — 3 воздушные петли; \*\* 1 столбик с накидом (через 1 петлю предыдущего ряда); 1 воздушная петля \*\* — повторяем до конца ряда; 1 столбик с накидом в последнюю петлю ряда; всего 21 ажурная клеточка.

12-й ряд (салатный) — вяжем, как 9-й.

Ты в приметы веришь? Правильно! Но все равно, передохнем перед 13-м (!) рядом.

Если ты сразу вместе со мной заправляешь все «хвосты», то в конце вязания будешь собой гордиться, как будто тебе медаль дали. Представь, сколько ниток будет болтаться на твоём маленьком изделии и портить его вид, если ты этого не делаешь сразу? Но самое страшное, что их все равно придется заправлять. Закрывай на это сейчас глаза или не закрывай.

Схитрить тоже не удастся. Ну, просто отрежешь ты их ножницами! И полюбоваться своим творением не успеешь,

как оно если и не превратится в клок спутанных ниток, то уж вид и форму наверняка потеряет. Останется только сожалеть о том, что твой столь драгоценный труд пошел насмарку.

Так что «надо, Федя, надо!». Заправляй «хвосты» по мере появления их на вверенном тебе объекте.

Набирайся терпения, мы уже подошли к середине блузы, дальше будем вязать по частям (рис. 62, 63).



Рис. 64

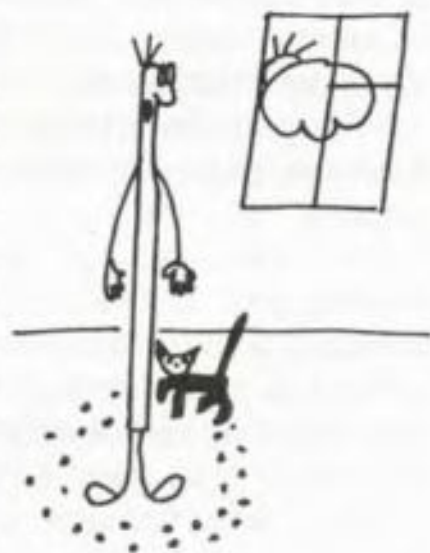

**Часть I. Правая вставка** (рис. 63).

**13-й ряд** (салатный) — 1 воздушная петля для подъема в следующий ряд; 13 (тьфу! — повторяем 3 раза!) столбиков без накида. Развернем вязанье в обратную сторону (так надо!).

**14—16-й ряды** (салатные) — вяжем, как 13-й.

Нить не отрезаем. Рабочую петлю, чтобы она никуда «не сбежала», вытянем подлиннее (как на рис. 19, а), так как временно мы с ней работать не будем. У нас есть другие мероприятия, нужно вторую вставку связать. Для этого нам потребуется второй клубок ниток того же (салатного) цвета.



**Часть II. Левая вставка** (рис. 63).

Отсчитаем от края детали последнего 12-го ряда второй половины блузы 14 петель косички этого ряда (на рис. 63 показано стрелкой) и вытянем через нее рабочую петлю из нити нового клубка. С этой петли и начнем вязание.

**17-й ряд** (салатный) — 1 воздушная петля; 13 столбиков без накида, под которые мы заправляем по ходу дела начальный конец нити. Развернем вязанье.

**18-й, 19-й ряды** — вяжем, как 17-й.

**20-й ряд** (салатный) — 1 воздушная петля; 13 столбиков без накида и 15 воздушных петель; одним полустолбиком без накида соединим цепочку с правой вставкой (см. рис. 63). Дополнительный клубок нам больше не нужен. Отрежем нить с надеждой на то, что в следующем ряду мы ее «хвостик» запрячем под столбики.

Вернемся в конец 16-го ряда (рис. 63), мы там без присмотра оставили рабочую петлю. «Поймаем» ее опять на крючок, поправим ее размер до нормального и приступим к вязанию 21-го ряда. Будем в нашем произведении симметрию наводить.

**21-й ряд** (салатный) — 1 воздушная петля для подъема в следующий ряд; 42 стол-



бика без накида (из них 16 по цепочке из воздушных петель); развернем вязанье.

22-й ряд (салатный) — вяжем, как 11-й.

23-й ряд (салатный) — вяжем, как 9-й.

24-й ряд (белый) — вяжем, как 10-й.

25-й ряд (белый) — вяжем, как 11-й.

26-й ряд (белый) — 1 воздушная петля для подъема в следующий ряд; 32 столбика без накида (а не 42!); развернем вязанье.

27-й ряд (розовый) — 1 воздушная петля; 22 (и не 32 даже) столбика без накида; развернем вязанье.

28-й ряд (розовый) — вяжем, как 2-й.

29-й ряд (розовый) — вяжем, как 3-й.

30-й ряд (салатный) — вяжем, как 4-й.

31-й ряд (салатный) — вяжем, как 2-й.

32-й ряд (салатный) — вяжем, как 3-й.

Отрежем нить, заправим ее конец. Отпарим готовую деталь утюгом и сравним с чертежом (рис. 62).

Сложи деталь на свой выбор по одной из предложенных линий сгиба (рис. 62) и сшей иголкой с ниткой в цвет края сшиваемой детали. Отступаю от своих привычек, но в данном случае нужен тонкий незаметный шов, потому что изделие ажурное и шов может быть виден сквозь переплетение. В зависимости от того, по какой линии сгиба сложена деталь блузы, ты получишь два разных изделия (*модель 7 и модель 8 на последней странице обложки*). Но и ту и другую нашим заказчицам куклам придется надевать через ноги (такая вот особенность).

Твое право и желание связать выбранный вариант блузы: однотонный или двухцветный, довязать по низу вкруговую пояс, юбку (получится платье) или по горловине воротник (*модель 11 на последней странице обложки*). Вариаций на заданную тему может быть много.

Блузы носят в комплекте с брюками, шортами, юбками.

Свяжем юбку.

## УДЛИНЕННАЯ ЮБКА

(*Модель 7 на последней странице обложки*)

*Юбка* — это составная часть женского костюма. Состоит из одного или нескольких полотен, собранных на талии поясом.

**Что нужно иметь:** белые нитки «Мак», крючок №1,5:

**Что нужно уметь:** вязать воздушные петли (рис. 3), столбики и полустолбики без накида (рис. 4), столбики и полустолбики с накидом (рис. 5), вышивать крючком (рис. 23), прибавлять столбики (рис. 7, 8), заканчивать вязанье (рис. 19).

Вязание юбки начнем от боковой линии с цепочки из 34 воздушных петель (рис. 65, направление вязания показано сплошной стрелкой).

1-й ряд — 32 столбика без накида, начиная с 3-й петли цепочки; развернем вязание и будем так поступать в конце каждого ряда. Начальный конец нити мы не прячем, он нам пригодится.

Сверим длину первого провязанного ряда с чертежом по боковой линии (рис. 65).

При вязании количество столбиков в каждом основном ряду должно быть постоянным, особенно после вязания клиньев (неполных рядов). Придется их время от времени пересчитывать, чтобы не связать лишних столбиков и ни одного «не потерять». В противном случае получится косая юбка, а у нас не было такого задания. Но эта идея могла бы пригодиться при вязании вечерних туалетов. Как ты думаешь?



Рис. 65



Рис. 66

2-й ряд — 2 воздушные петли для подъема в следующий ряд; 32 столбика с накидом.

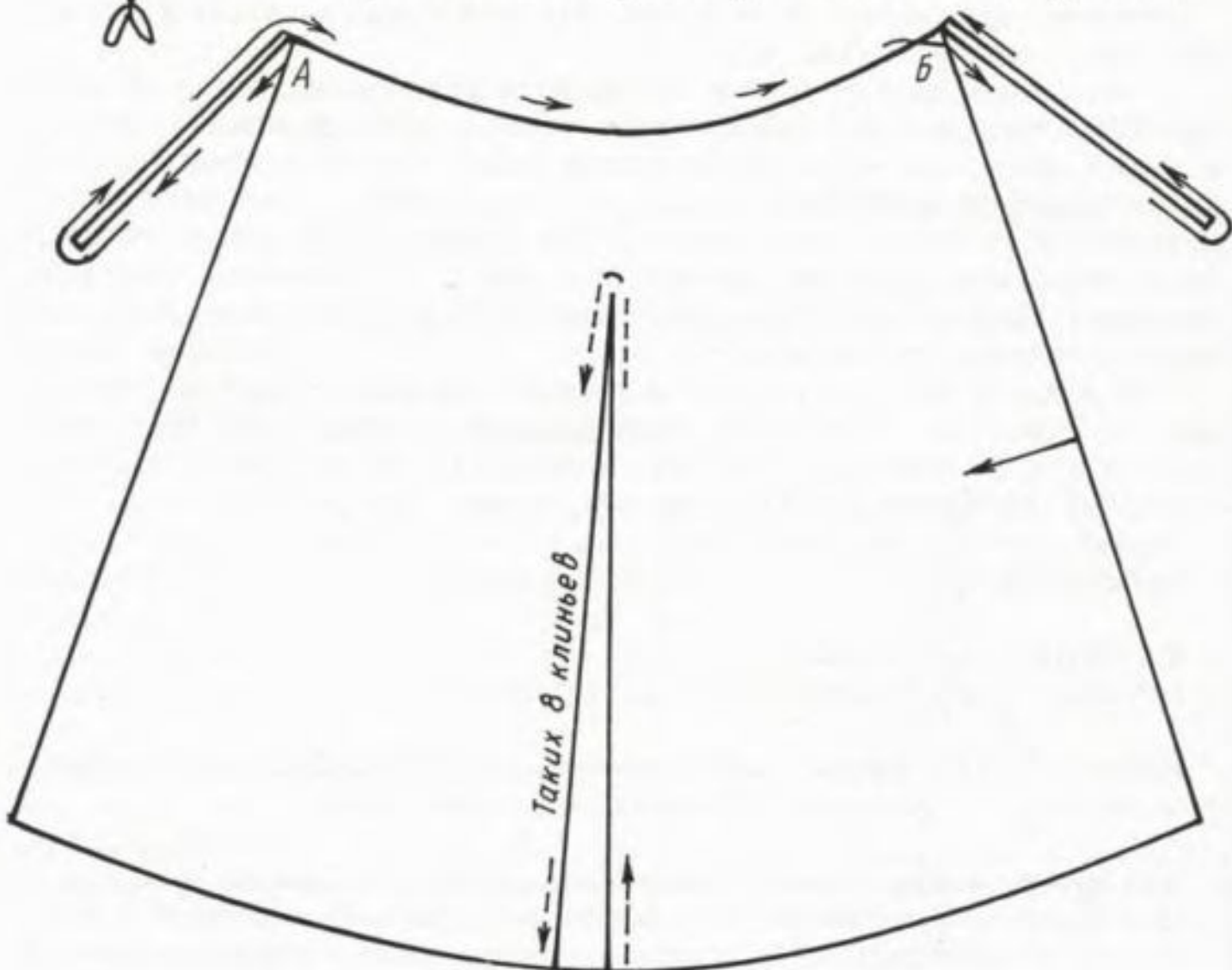
3-й ряд — 1 воздушная петля; 32 столбика без накида.

4-й ряд — вяжем, как 2-й.

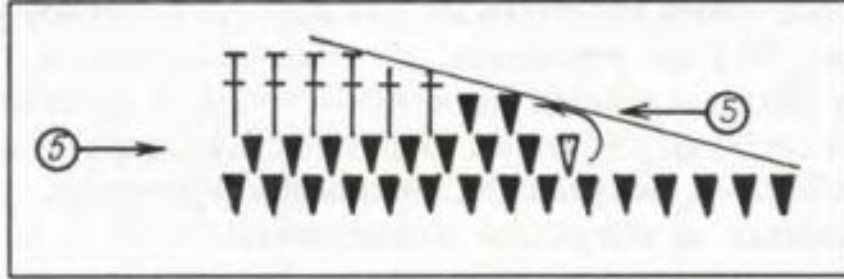
Начальный «хвостик» нити, как маячок, будет нам подсказывать: там, где он, — там верх юбки. Сложные ряды, в которых вяжутся клинья, начнутся снизу и, сделав разворот выше середины ряда, там же внизу заканчиваются (рис. 65). Если со счета рядов собьешься, то, по крайней мере, куда все клинья должны «смотреть», не перепутаешь.

5-й ряд (клин юбки, рис. 65) — 1 воздушная петля для подъема в следующий ряд; 24 столбика без накида; 1 полустолбик без накида; развернем вязанье в обратную сторону, хотя конец ряда еще не наступил; 2 столбика без накида; 2 законченных полустолбика с накидом (см. схему на рис. 66); 20 столбиков с накидом до конца ряда.

Как ты правильно замечаешь, из расставленных по росту столбиков, получился клин юбки с плавным переходом (рис. 66).

6-й ряд — вяжем, как 3-й.

7-й ряд — вяжем, как 2-й.

8, 11, 14, 17, 20, 23, 26-й ряды — вяжем, как 5-й. Все они начинаются и заканчиваются от низа юбки.

9, 12, 15, 18, 21, 24, 27, 29, 31-й ряды — вяжем, как 3-й.

10, 13, 16, 19, 22, 25, 28, 30-й ряды — вяжем, как 2-й.

Закончили вязание мы в точке А (см. рис. 65).

Нить не отрезаем, довяжем сразу завязки юбки (рис. 65), но можно пришить для застежки вместо них квадратики контактной тесьмы — липучки.

Свяжем 23 воздушные петли. Развернем вязанье в обратную сторону и вернемся в исходное положение по цепочке из воздушных петель столбиками без накида, начиная с 3-й (мы уже вязали подобные, см. рис. 31).

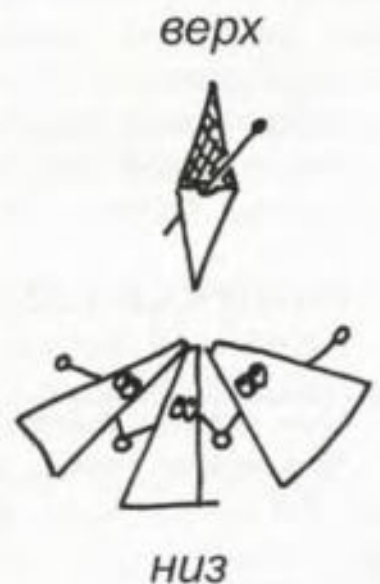

Далее вяжем пояс юбки столбиками без накида (плотно) уже по основному полотну (рис. 65) по правилам обвязывания детали (рис. 13).

В конце ряда свяжем вторую завязку от точки **Б** (с возвратом в нее) так же, как вязали первую. От точки **Б** к точке **А** продолжим ряд по поясу юбки полустолбиками без накида (вышивка крючком, рис. 23).

Закончим вязанье и заправим конец нити.

Отпарим готовое изделие утюгом, слегка растягивая его по длине юбки. Теперь можно примерять обновку, для чего обернем куклу юбкой так, чтобы середина ее приходилась спереди, а ее полы заходили друг на друга сзади. Завязками обкрутим талию куклы сзади-наперед и завяжем их спереди. Юбка легко одевается без выкручивания рук и ног и хорошо подчеркивает тонкие линии фигуры красавицы-куклы.

По этому же расчету можно связать трехцветную юбку (*модель 9 на последней странице обложки*) поперечнополосатым переплетением, чередуя нитки по цветам через каждые два ряда (рис. 25). По низу юбки можно довязать оборку шестью рядами столбиков с накидом. Чтобы оборка получилась пышной, в 1-м ряду провяжем по 3 столбика с накидом из торца каждой цветной полосы. Во всех последующих рядах прибавлять столбики больше не нужно.

## КОРОТКАЯ БЛУЗА БЕЗ РУКАВОВ

(*Модель 9 на последней странице обложки*)

**Что нужно иметь:** желтые нитки «Мак», крючок № 1,5.

**Что нужно уметь:** вязать воздушные петли (рис. 3), столбики и полустолбики без накида (рис. 4), столбики и полустолбики с накидом (рис. 5), заканчивать вязанье (рис. 19), сшивать (рис. 20) и вышивать (рис. 23) крючком.

Начнем вязание изделия сбоку (рис. 67), направление вязания показано стрелкой, деталь блузы начерчена сплошной линией условно, так как в готовом виде она имеет несколько другой вид — на чертеже обозначено пунктирной линией.

Исходное положение — цепочка из 30 воздушных петель (схема на рис. 68).

*1-й ряд* — 28 столбиков без накида, начиная с 3-й петли цепочки. Развернем вязанье и будем так поступать в конце каждого ряда.

*2-й ряд* (с выточками, будем внимательны) — 1 воздушная петля для подъема в следующий ряд; 3 столбика без накида; 2 законченных полустолбика с накидом; 18 столбиков с накидом; 2 законченных полустолбика с накидом; 3 столбика без накида.

*3-й ряд* — вяжем, как 2-й.

Дальше вяжем вставку с выточкой по переду блузы (на рис. 67, заштриховано, см. схему на рис. 68).

*4-й ряд* (коротенький) — 1 воздушная петля; 8 столбиков без накида; развернем вязанье в обратную сторону.



Рис. 67

5-й, 6-й ряды — вяжем, как 4-й.

7-й ряд (вытачка, рис. 68) — 1 воздушная петля; 5 столбиков без накида; 1 полустолбик без накида; развернем вязанье.

8-й ряд — 5 столбиков без накида (проверим, мы сейчас на краю полотна со стороны горловины).

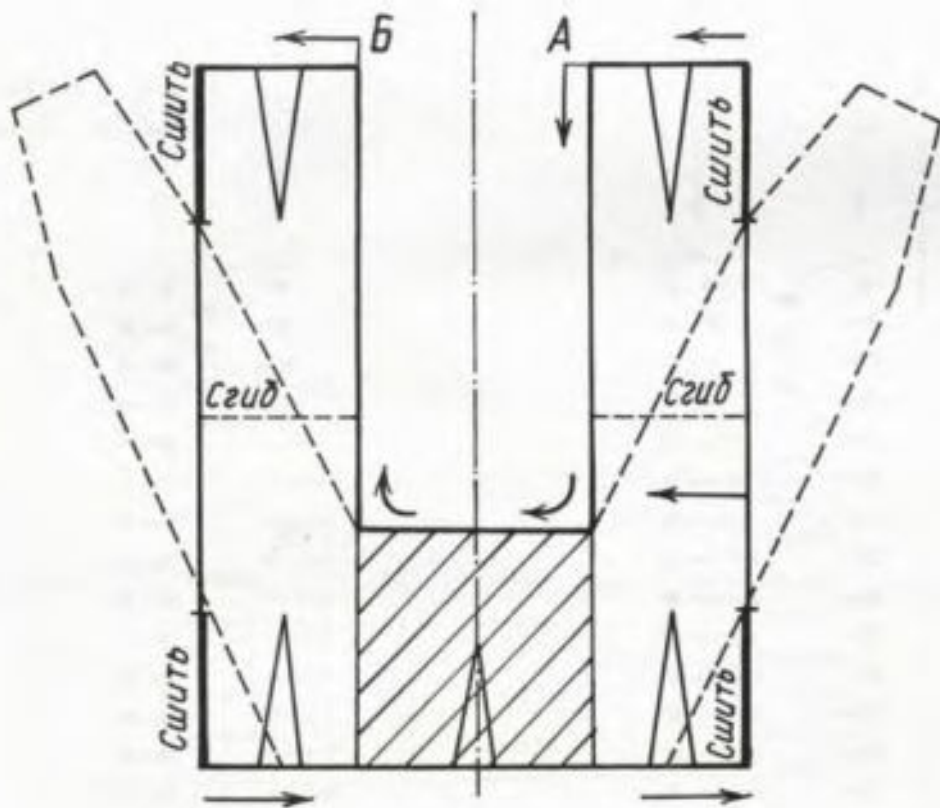
9—11-й ряды — вяжем, как 4-й.

12-й ряд — 1 воздушная петля; 8 столбиков без накида; 21 воздушная петля.

13-й ряд — 3 столбика без накида по цепочке из воздушных петель, начиная с 3-й петли; 2 законченных полустолбика с накидом; 18 столбиков с накидом (из них 15 по цепочке из воздушных петель); 2 законченных полустолбика с накидом; 3 столбика без накида.

14-й ряд — вяжем, как 2-й или 13-й.

15-й ряд — 1 воздушная петля, 28 столбиков без накида.

Нить не отрезаем. Отпарим деталь утюгом и сверим с чертежом (рис. 67, пунктирные линии).

Сложим деталь по линиям сгиба (рис. 67), сошьем крючком первый боковой шов. Нить отрежем. Сошьем второй боковой шов, отрежем нить, заправим их концы.

Обвяжем горловину от точки А по стрелке до точки Б (рис. 67) одним рядом столбиков без накида и тремя рядами низ блузы от точки Б по стрелке. Отделаем края изделия вышивкой крючком. Это придаст изделию законченный вид.





Рис. 68

На уголки с вершинами в точках А и В (рис. 67) пришьем для застежки квадратики контактной тесьмы — липучки.

Если к изделию довязать вкруговую недлинные рукава, то получится блуза — *холи*.

**Холи** — неотъемлемая часть традиционной одежды женщин Индии. Холи носят вместе с сари. Это длинный кусок ткани, которым обкручивают талию женщины в виде юбки, переходящий в накидку, закрепленный на левом плече.

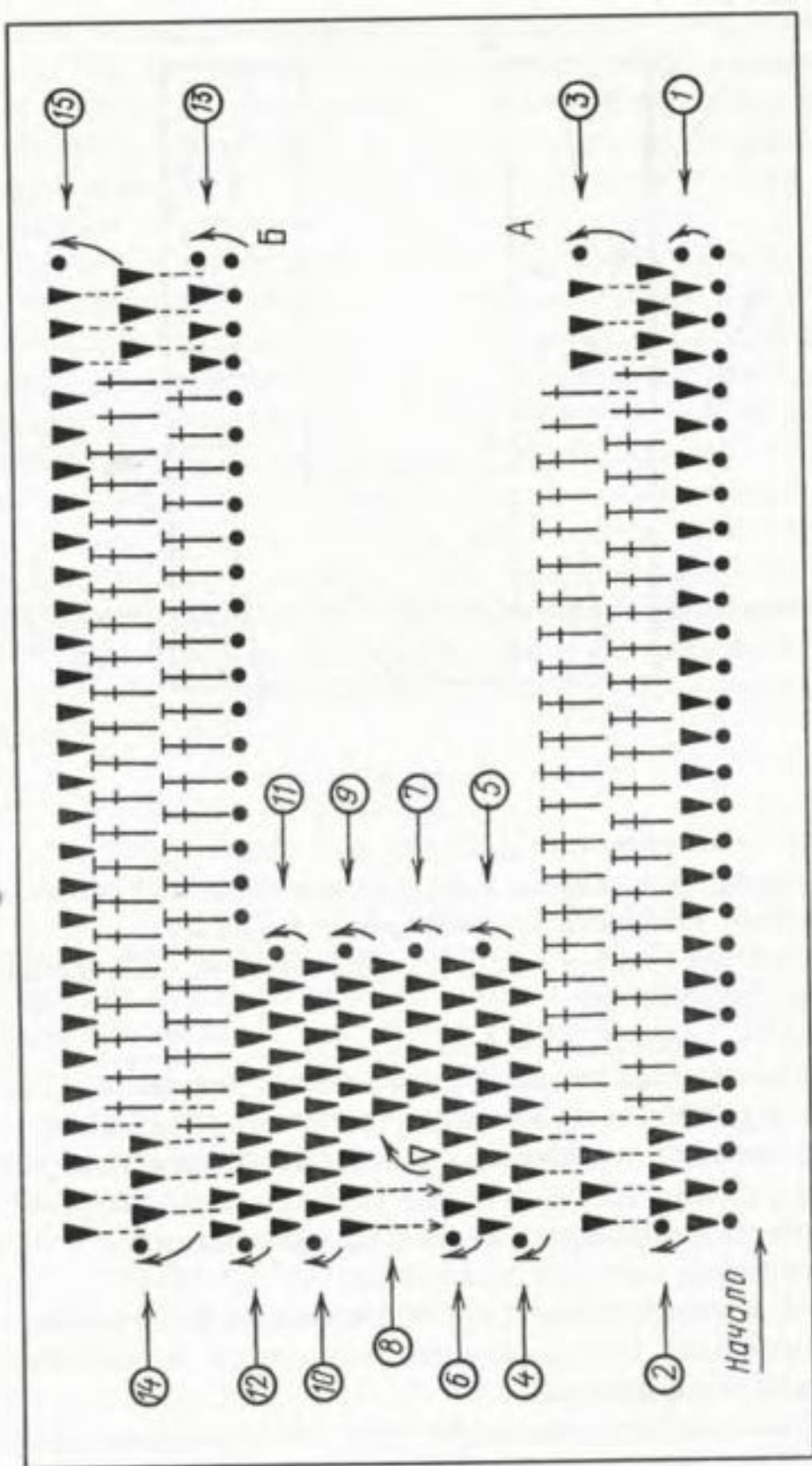
Ну вот, считай, что мы в Индии побывали!

## БАНДО

(Модель 10 на последней странице обложки)

**Бандо** — это совсем короткая блуза, короче просто некуда. Ты ее свяжешь за 5 минут (рис. 69, схема на рис. 70). Вот-вот! Самостоятельная работа.



Рис. 69



Застежка — квадратики тесьмы-липучки.

## КОРОТКАЯ ЮБКА С ЗАПАХОМ

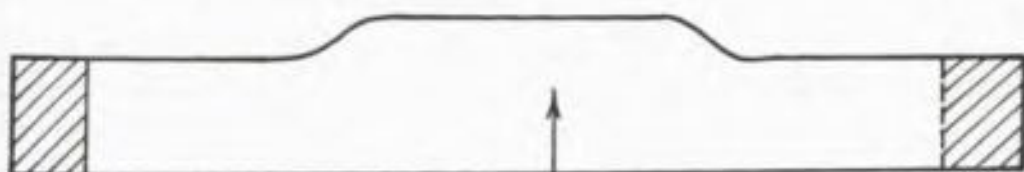
(Модель 8 на последней странице обложки)

**Что нужно иметь:** розовые нитки «Мак», крючок № 1,5.

**Что нужно уметь:** вязать воздушные петли (рис. 3), столбики и полустолбики без накида (рис. 4), вышивать крючком (рис. 23), заканчивать вязанье (рис. 19).

Вязанье начнем, как и в предыдущем случае, от боковой линии (рис. 71, направление вязания показано стрелкой).

Начальный ряд — цепочка из 15 воздушных петель.

**1-й ряд** — 13 столбиков без накида (хорошее число!), начиная с 3-й петли цепочки; развернем вязанье в обратную сторону (и так в конце каждого ряда).

**2-й ряд** — 1 воздушная петля для подъема в следующий ряд; 13 столбиков без накида.

**3—7-й ряды** — вяжем, как 2-й.

**8-й ряд** (клин юбки, см. рис. 72) — 1 воздушная петля для подъема в следующий ряд; 9 столбиков без накида; 1 полустолбик без





Рис. 70



Рис. 71

накида; досрочно развернем вязанье и продолжим его в обратную сторону; 9 столбиков без накида; развернем вязанье второй раз и теперь уже в правильном направлении свяжем 1 воздушную петлю для подъема и 13 столбиков без накида.

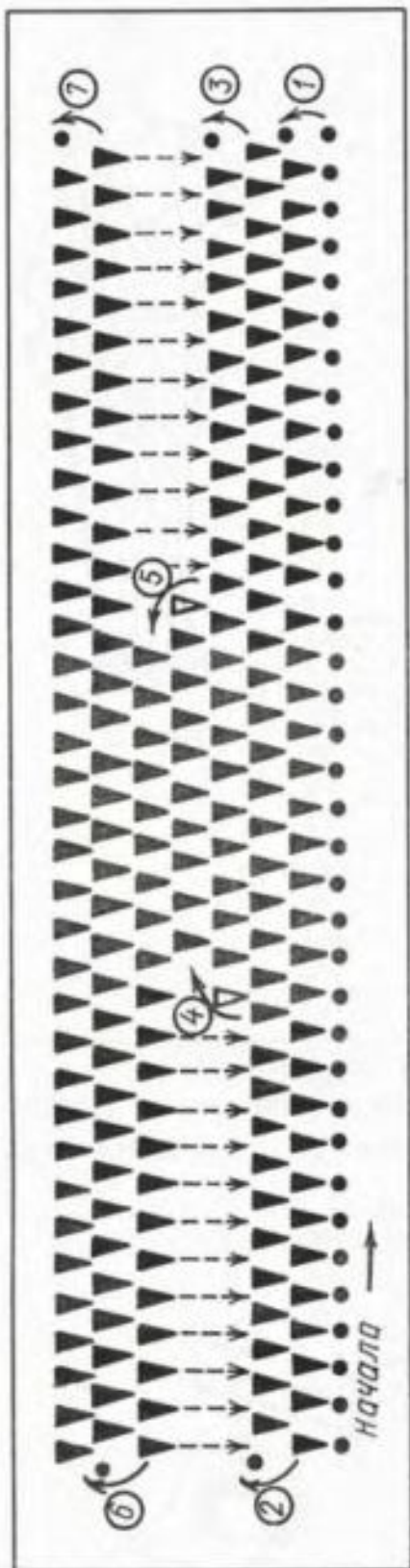
9—13-й ряды — вяжем, как 2-й.

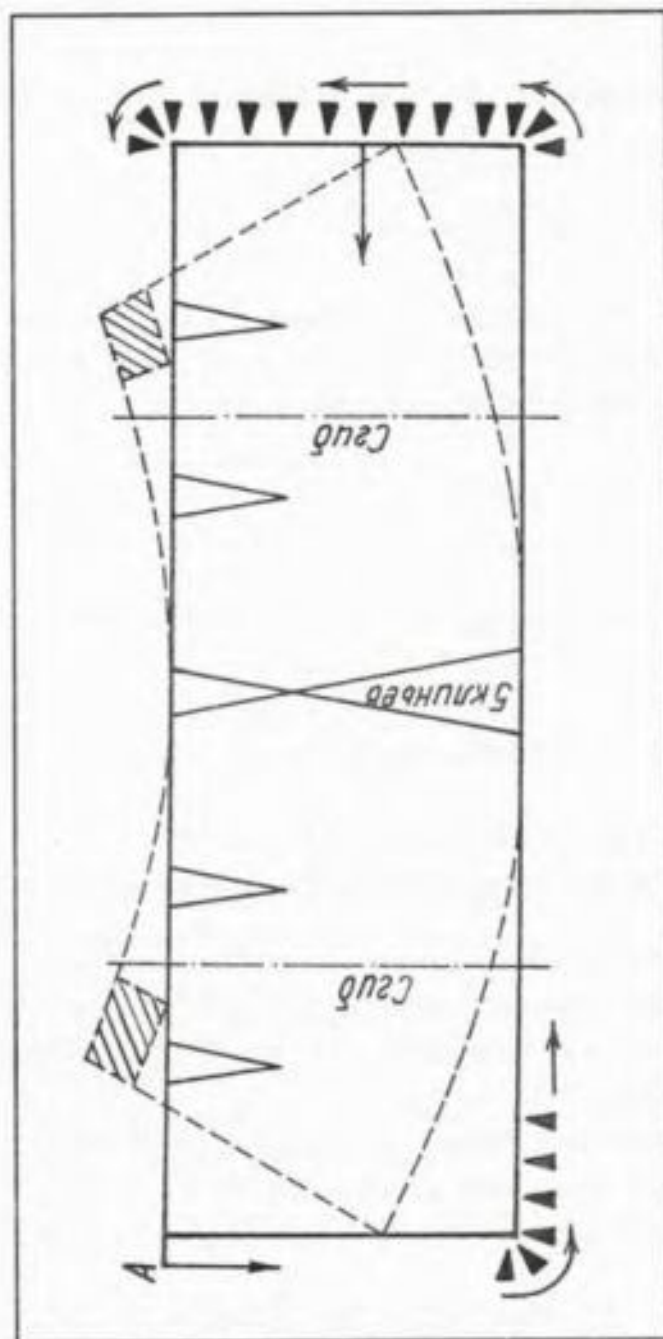

Рис. 72

14, 20, 26, 32-й ряды — вяжем, как 8-й.

15—19-й ряды — вяжем, как 2-й.

21—25-й ряды — вяжем, как 2-й.

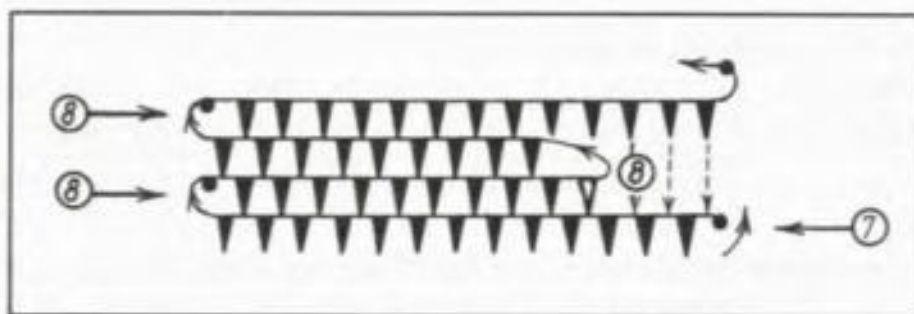
27—31-й ряды — вяжем, как 2-й.

33—36-й ряды — вяжем, как 2-й.

Не отрывая нити, отпарим изделие утюгом и приложим к чертежу (рис. 71, пунктирная линия).

Теперь четырьмя рядами столбиков без накида обвяжем юбку по всему периметру (рис. 12, 13, 71, направление показано стрелкой). «На поворотах» провязываем по 3 столбика без накида в одну и ту же точку (рис. 71).

Будет очень красиво, если по отделочным рядам пройдем крючком тремя рядами вышивки. Это придаст изделию дополнительную красоту и устойчивость по краям.

Закончим вязанье, заправим конец нити, отпарим изделие утюгом.

Юбка надевается застежкой вперед.

Осталось на месте застежки пришить квадратики контактной тесьмы — липучки.

## ДЖЕМПЕР

(Модель 12 на последней странице обложки)

*Джемпер — это чисто трикотажный вид верхней одежды без застежки, надеваемой через голову.*

*Нашему единственному мужчине в кукольной компании придется надевать через ноги. У кукол все не как у людей!*

Вариант 1 (легкий)

Что нужно иметь: белые и салатные нитки «Мак», крючок № 1,5.

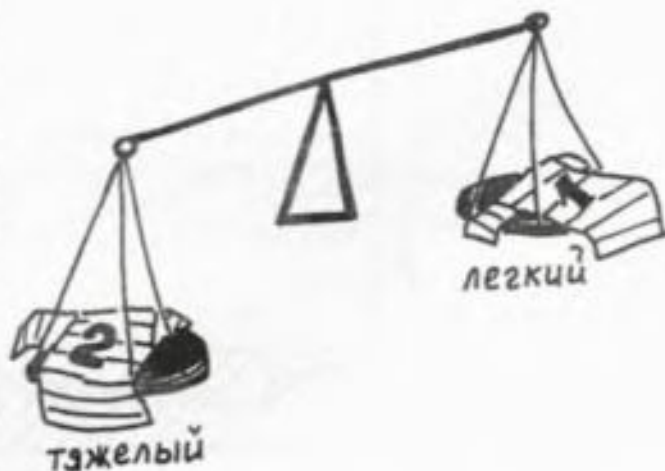

**Что нужно уметь:** вязать воздушные петли (рис. 3), столбики и полустолбики без накида (рис. 4), столбики с накидом (рис. 5), заканчивать вязанье (рис. 19), сшивать крючком (рис. 20), вязать вкруговую (рис. 30).

Джемпер состоит из двух одинаковых деталей, которые вяжутся снизу вверх (рис. 73).

Рукава довязываются вкруговую после сшивания боковых и плечевых швов. Начальный ряд (салатный) — цепочка из 33 воздушных петель.

1-й ряд (салатный) — 30 столбиков с накидом, начиная с 4-й петли цепочки.

2-й ряд (салатный тоже) — 2 воздушные петли; 30 столбиков с накидом.

3—6-й ряды (белые) — 1 воздушная петля; 30 столбиков без накида.

7-й, 8-й ряды (салатные) — вяжем, как 2-й.

9-й, 10-й ряды (белые) — вяжем, как 2-й.

11—14-й ряды (салатные) — вяжем, как 3—6-й.

15-й, 16-й ряды (белые) — вяжем, как 2-й.

17-й, 18-й ряды (салатные) — вяжем, как 2-й.

19—22-й ряды (белые) — вяжем, как 3—6-й.

23-й, 24-й ряды (салатные) — вяжем, как 2-й.



Рис. 73



Рис. 74

Закончим вязанье. Заправим концы нитей. Отпарим детали и сравним их с чертежом (рис. 73). При желании дополним полосы вышивкой крючком (рис. 24). Сошьем боковые и плечевые швы по линии проймы, как показано на рис. 74.

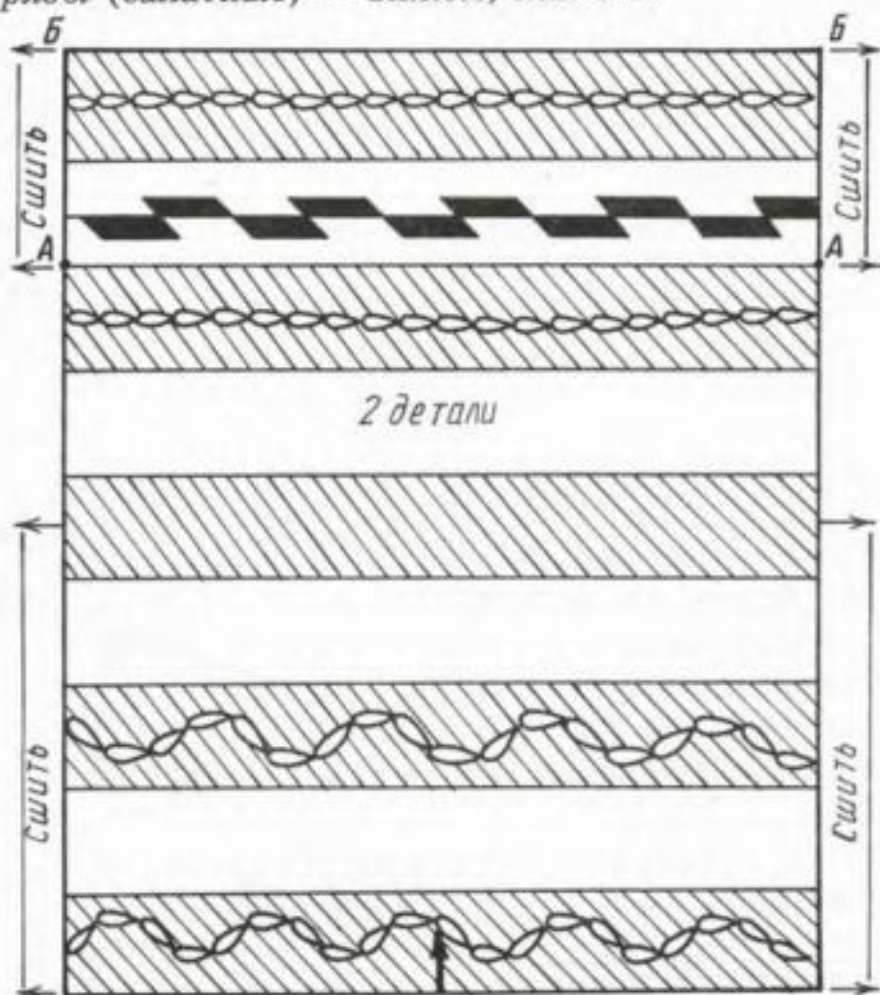
Довяжем рукава круговую (рис. 74):

1-й, 2-й ряды (белые) — 2 воздушные петли; 36 столбиков с накидом.

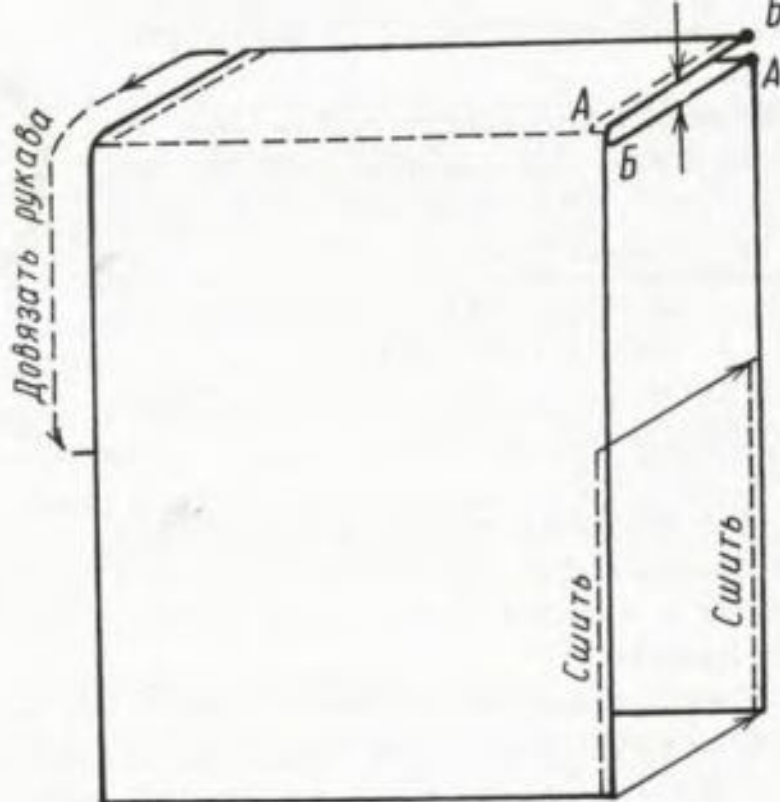
3-й, 4-й ряды (салатные) — вяжем, как 1-й, 2-й.

5-й, 6-й ряды (белые) — вяжем, как 1-й и 2-й; закончим вязанье, заправим концы нитей.

Через вырез горловины (в нашем случае он называется «лодочка») надеваем джемпер на куклу через ноги.

### **Вариант 2 (посложнее, для творческих людей)**

(Модель 13 на последней странице обложки)

Вяжем две детали джемпера по тому же расчету, что и первый вариант, но вместо 2-х рядов столбиков без накида вяжем двухцветный жаккардовый орнамент по схеме (рис. 25).

### **КЕПИ**

(Модель 13 на последней странице обложки)

**Кепи** — мягкий круглый головной убор с козырьком.

**Что нужно иметь:** те же нитки «Мак» в цвет джемпера, крючок № 1,5.

**Что нужно уметь:** вязать воздушные петли (рис. 3), столбики и полустолбики без накида (рис. 4), заканчивать вязанье (рис. 19), вышивать крючком (рис. 23), вязать вкруговую (рис. 29, 30).

Начальный ряд — цепочка из 5 воздушных петель, соединенных в кольцо (рис. 15).

*1-й ряд* — 1 воздушная петля для подъема в следующий ряд; 12 столбиков без накида.

*2-й ряд* — вяжем, как 1-й.

*3-й, 4-й ряды* — 1 воздушная петля; все столбики без накида, через каждые два провязанных столбика делаем прибавку, то есть, провязываем в каждую 3-ю петлю косички предыдущего ряда по 2 столбика без накида.

*5-й, 6-й ряды* — 1 воздушная петля; все столбики без накида, прибавки столбиков делаем в каждую 4-ю петлю косички предыдущего ряда. Должно быть 28-30 столбиков без накида в последнем ряду.

*7-11-й ряды* — вяжем без прибавок столбиками без накида.

*12-й ряд* (вяжем козырек, рис. 75) — развернем вязанье и свяжем в обратном направлении 8 столбиков без накида; развернем вязанье в обратную сторону.



Рис. 75

*13-й ряд* — 5 столбиков без накида; опять развернем вязанье.

*14-й ряд* — 4 столбика без накида; развернем вязанье.

*15-й, 16-й ряды* — столбиками без накида обвяжем головной убор по всему периметру.

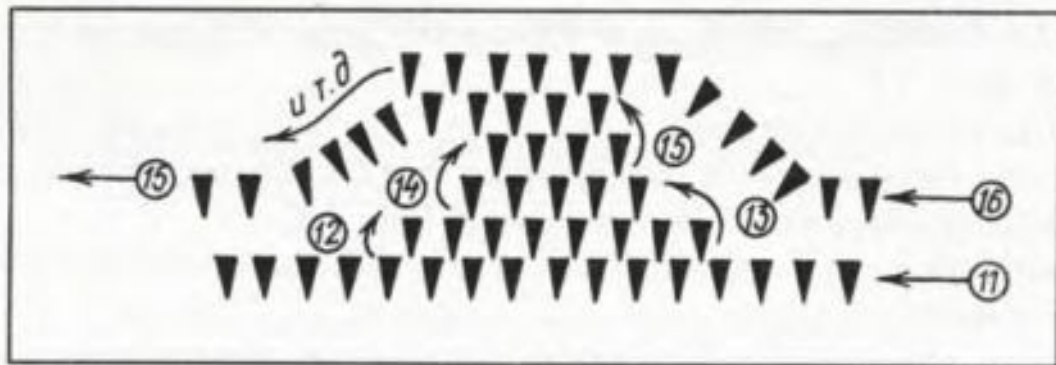
По краю последнего 11-го ряда сделаем ряд вышивки крючком, он пройдет над козырьком по линии, отделяющей его от основания головного убора.



кепи

## В ХОЗЯЙСТВЕ ПРИГОДИТСЯ

Эта глава посвящена благоустройству квартиры (дома), в которой «живут» твои куклы. Мы с тобой свяжем (если захотим) приятные вещицы «для дома, для семьи» — в хозяйстве пригодятся. Безусловно, эти изделия не первой необходимости, но с ними Дом наших подопечных станет уютней. В нашем трикотажном ателье можно связать все. Я думаю, мы со временем и до изготовления эксклюзивной (исключительной и неповторимой) мягкой мебели доберемся.

Начнем с малого: с салфеток на журнальный столик. Из чего ты сделаешь столик, значения не имеет. Когда на его поверхности будет красоваться одно из связанных твоими руками (это приятно вдвойне) кружевных произведений, можно будет считать, что столик приобретен в лучшем мебельном салоне.

### САЛФЕТКА КРУГЛОЙ ФОРМЫ

*Салфетка представляет собой круг диаметром 11 см без сложностей в изготовлении. Поэтому ни чертеж, ни схема вязания не приводятся.*

**Что нужно иметь:** нитки «Ирис» двух светлых цветов, крючок № 1,5.

**Что нужно уметь:** вязать воздушные петли (рис. 3), столбики без накида (рис. 4) и с накидом (рис. 5), «пике» (рис. 16), вязать вкруговую (рис. 30), заканчивать вязанье (рис. 19), менять цветные нити местами при вязании многоцветных переплетений (рис. 25).

Начальный ряд — 5 воздушных петель, соединенных в кольцо (см. рис. 15).

Салфетка может быть однотонной и многоцветной, на твое усмотрение. Цвет нити меняем в начале рядов.

*1-й ряд* — 1 воздушная петля для подъема в следующий ряд; 12 столбиков без накида в колечко из воздушных петель. Соединим полустолбиком без накида конец ряда с его началом и будем так поступать в конце каждого ряда.

*2-й ряд* — 3 воздушные петли; \*\* 1 столбик с накидом в следующую петлю косички предыдущего ряда, 1 воздушная петля \*\* — повторяем до конца ряда. Не забываем соединить конец ряда с его началом.

*3-й ряд* — 1 воздушная петля; \*\* 2 столбика без накида из-под цепочки из воздушных петель между столбиками предыдущего ряда \*\* — повторяем до конца ряда.

*4-й ряд* — вяжем, как 2-й.

*5-й ряд* — вяжем, как 3-й.

*6-й, 7-й ряды* — 1 воздушная петля, по 1 столбику без накида из каждой петли косички предыдущего ряда.

*8-й ряд* — 2 воздушные петли, по 1 столбику с накидом из каждой петли косички предыдущего ряда.



9-й ряд — вяжем, как 2-й.

10-й ряд — 1 воздушная петля; \*\* 1 «пике», 1 столбик без накида в следующую петлю ко- сички предыдущего ряда \*\* — повторяем до конца ряда.

Отрежем ножницами рабочие нити и за- правим их с изнаночной стороны изделия.

Не последнюю роль в качестве выпускае- мых нашим ателье изделий играет влажно- тепловая обработка шедевра ручного творче- ства. Поэтому точку в работе следует поставить утюгом, отпарив салфетку слегка («точка» не должна быть жирной!) через влажную ткань.



... точку в работе следует  
поставить утюгом...

### САЛФЕТКА ОВАЛЬНОЙ ФОРМЫ (рис. 76)

**Что нужно иметь:** нитки «Ирис» двух-трех светлых цветов, крючок № 1,5.

**Что нужно уметь:** вязать воздушные петли (рис. 3), столбики без наки- да (рис. 4) и с накидом (рис. 5), «пике» (рис. 16), вязать вкруговую (рис. 30), заканчивать вязанье (рис. 19), менять цветные нити местами при вязании многоцветных переплетений (рис. 25).



Рис. 76

Замену нитей осуществляем в начале рядов, руководствуясь в подборе цветовых сочетаний исключительно собственным желанием.

Начальный ряд — цепочка из 12 воздушных петель (схема на рис. 77).

1-й ряд — 10 столбиков без накида (по 1 в каждую петлю цепочки, начиная с 3-й); еще 4 столбика без накида в последнюю из провязанных петель (их там уже 5); 10 столбиков без накида по второй стороне цепочки из воздушных петель; еще 3 столбика без накида в последнюю (из провязанных) петлю обратной стороны цепочки (их там всего уже 4). За 5-й столбик (для симметрии с первой половиной салфетки) можно считать воздушную петлю, которая служила «лифтом» при подъеме в 1-й ряд. Соединим конец ряда с его началом полустолбиком без накида (схема на рис. 77) и будем так поступать в конце каждого ряда без напоминания.

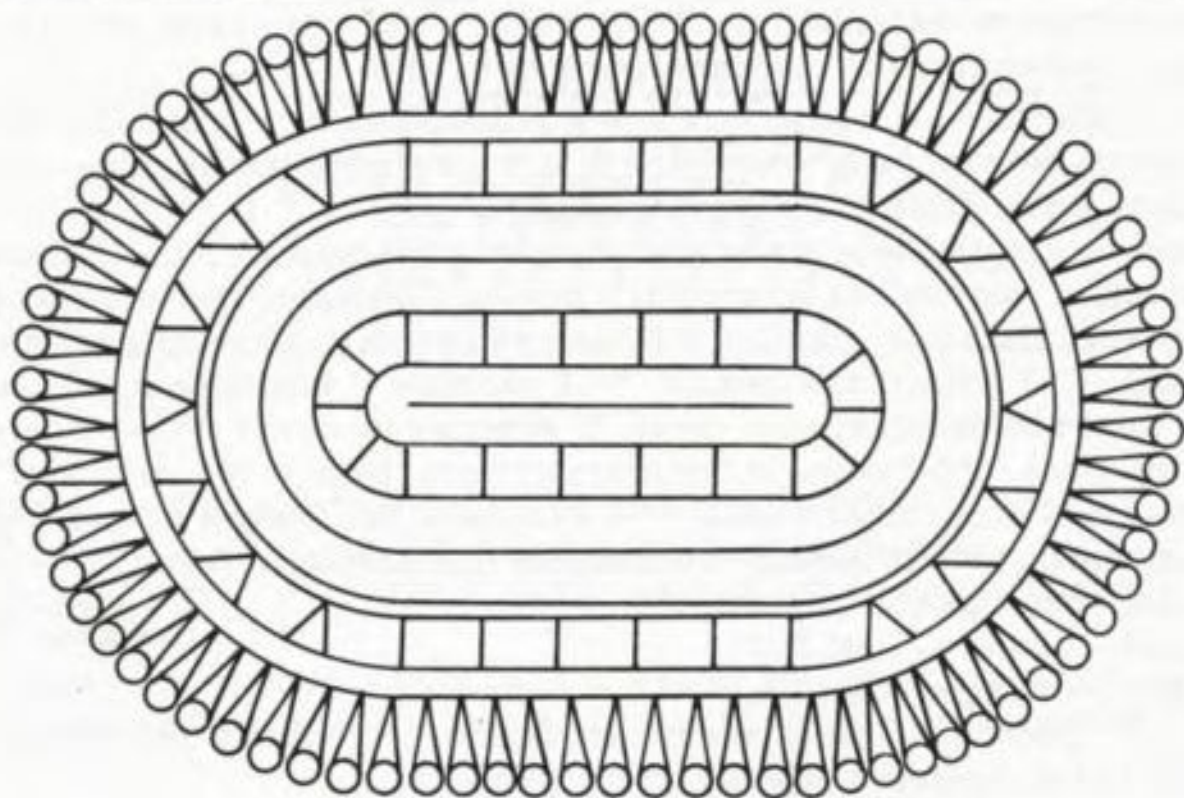
2-й ряд — 3 воздушные петли, \*\* 1 столбик с накидом в петлю предыдущего ряда (пропустив 1), 1 воздушная петля \*\* — повторяем



Рис. 77

5 раз до «поворота» ряда (см. рис. 77). Далее вяжем: \*\* 1 столбик с накидом в следующую петлю предыдущего ряда (ничего не пропуская), 1 воздушная петля \*\* — повторяем 4 раза. Вяжем по прямой линии до следующего «поворота» ряда: \*\* 1 столбик с накидом в петлю предыдущего ряда (пропустив 1), 1 воздушная петля \*\* — повторяем 5 раз. В заключение ряда: \*\* 1 столбик с накидом в следующую петлю предыдущего ряда (ничего не пропуская), 1 воздушная петля \*\* — повторяем 3 раза. Не забываем соединять конец ряда с его началом.

*Вся красота салфетки в правильности ее формы и симметричности (иначе, зачем она нам, кривая, нужна?). Поэтому не поленимся, даже «пожалуйста» себе скажем, вернемся к провязанному ряду, чтобы проверить (пересчитать) столбики и ажурные элементы, сравнить свою работу со схемой (см. рис. 77).*

*Знаешь, за что я люблю трикотаж? Не поверишь! За то, что он легко распускается.*

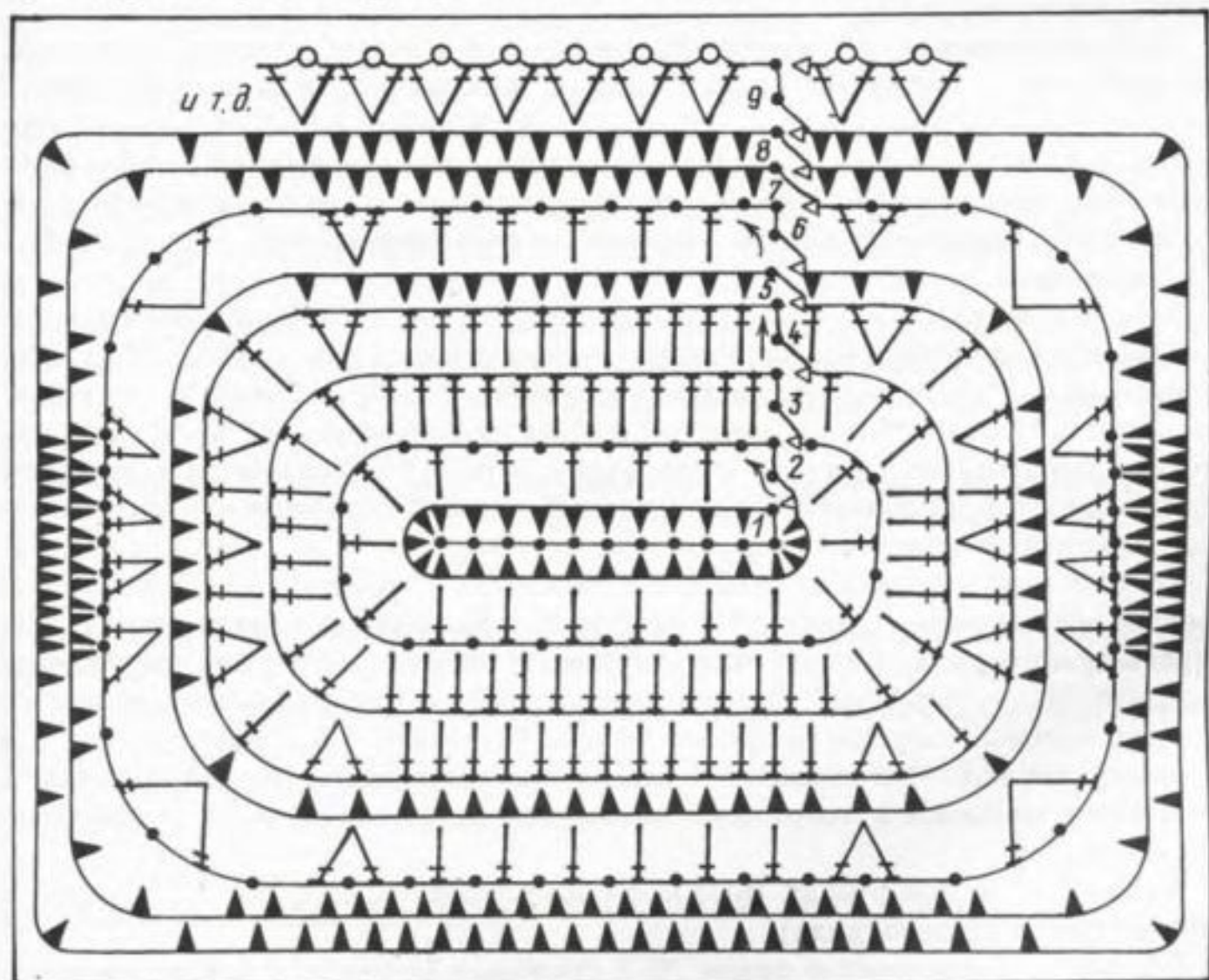
*Из одних и тех же ниток можно связать много разного: свяжешь, распустишь — свяжешь снова. Если в процесс вязания вкрадывается ошибка (случается даже с Асами трикотажного дела), то одним движением руки вот так — раз! — нитки опять в клубке и никаких дефектов вязания нет! Этим преимуществом трикотажа всегда можно воспользоваться и никто никогда не догадается, что в работе был допущен брак.*

*3-й ряд (см. рис. 77) — 2 воздушные петли; \*\* 2 столбика с накидом из-под каждой цепочки из воздушных петель предыдущего ряда \*\* - повторяем 5 раз; \*\* 3 столбика с накидом из-под каждой цепочки \*\* - повторяем 4 раза; \*\* 2 столбика с накидом из-под каждой цепочки из воздушных петель предыдущего ряда \*\* - повторяем 5 раз; \*\* 3 столбика с накидом из-под каждой цепочки \*\* - повторяем 3 раза; 2 столбика с накидом из-под последней цепочки ряда.*

*4-й ряд — 2 воздушные петли; 11 столбиков с накидом (по 1 в каждую петлю предыдущего ряда); \*\* 2 столбика с накидом в следующую петлю предыдущего ряда, 1 столбик с накидом в очередную петлю предыдущего ряда \*\* — чередуем «парочки» столбиков с «одиночками» 5 раз; по второй прямой стороне салфетки вяжем 12 столбиков с накидом (по 1 в каждую петлю); \*\* 2 столбика с накидом в следующую петлю косички, 1 столбик с накидом в очередную петлю предыдущего ряда \*\* — повторяем 5 раз.*

*5-й ряд — 1 воздушная петля, столбики без накида (по 1 из каждой петли предыдущего ряда).*

*6-й ряд — 3 воздушные петли; \*\* 1 столбик с накидом в петлю предыдущего ряда (пропустив 1), 1 воздушная петля \*\* — повторяем 5 раз. \*\* 1 столбик с накидом в петлю косички предыдущего ряда (пропустив 1), 1*

воздушная петля, 1 столбик с накидом в ту же самую петлю косички предыдущего ряда (получилась «танцующая парочка» столбиков), 1 воздушная петля \*\* — повторяем 8 раз, нам нужно связать 8 штук таких «парочек» с промежутком в 1 воздушную петлю. \*\* 1 столбик с накидом в петлю предыдущего ряда (пропустив 1), 1 воздушная петля \*\* — повторяем 6 раз. Со второй стороны салфетки тоже свяжем «парочки»: \*\* 1 столбик с накидом в петлю косички предыдущего ряда (пропустив 1), 1 воздушная петля, 1 столбик с накидом в ту же самую петлю косички предыдущего ряда, 1 воздушная петля \*\* — повторяем 7 раз; 8-я «парочка»: 1 столбик с накидом в петлю косички (пропустив 1), 1 воздушная петля, 1 столбик с накидом из той же петли предыдущего ряда. В заключение ряда 1 соединительный полустолбик без накида, который мы вяжем в конце каждого ряда без напоминания.



...танцующая парочка столбиков...

7-й ряд — 1 воздушная петля, столбики без накида (по 2 из-под каждой цепочки между столбиками предыдущего ряда).

8-й ряд — 1 воздушная петля, столбики без накида (по 1 из каждой петли предыдущего ряда).

9-й ряд (отделочный и заключительный) — 2 воздушные петли; \*\* 1 столбик с накидом в петлю косички предыдущего ряда (пропустив 1), 1 «пике», 1 столбик с накидом из той же петли предыдущего ряда \*\* — повторяем до конца ряда.

Отрежем все «хвосты» нитей, заправим их с изнаночной стороны изделия.

Сделаем салфетке влажно-тепловую обработку и устроим чаепитие на журнальном столике, пригласив в гости друзей.

Даже на кухне наши куколочки должны выглядеть красиво и опрятно, как «куколочки».

Полезная и незаменимая для работ, связанных с приготовлением пищи, вещь — фартук.

## ФАРТУК (рис. 78)

*Фартук — передник, одежда, защищающая перед платьем.*

**Что нужно иметь:** нитки белые «ирис», крючок № 1,5.

**Что нужно уметь:** вязать воздушные петли (рис. 3), столбики без накида (рис. 4) и с накидом (рис. 5), начинать вязание от края уже связанной

детали (рис 12, 13), заканчивать вязанье (рис. 19), обвязывать детали изделия по периметру (пункт 10 «Справочника...»).



Рис. 78

*7-й ряд* — 14 столбиков без накида по петлям цепочки («конец 1», схема на рис. 79).

Не спешి отрезать рабочую нить, давай посоветуемся.

Если ты считаешь, что передник по краю без кружева обойдется, можешь на этом закончить вязанье, отрезать нить и заправить ее конец.

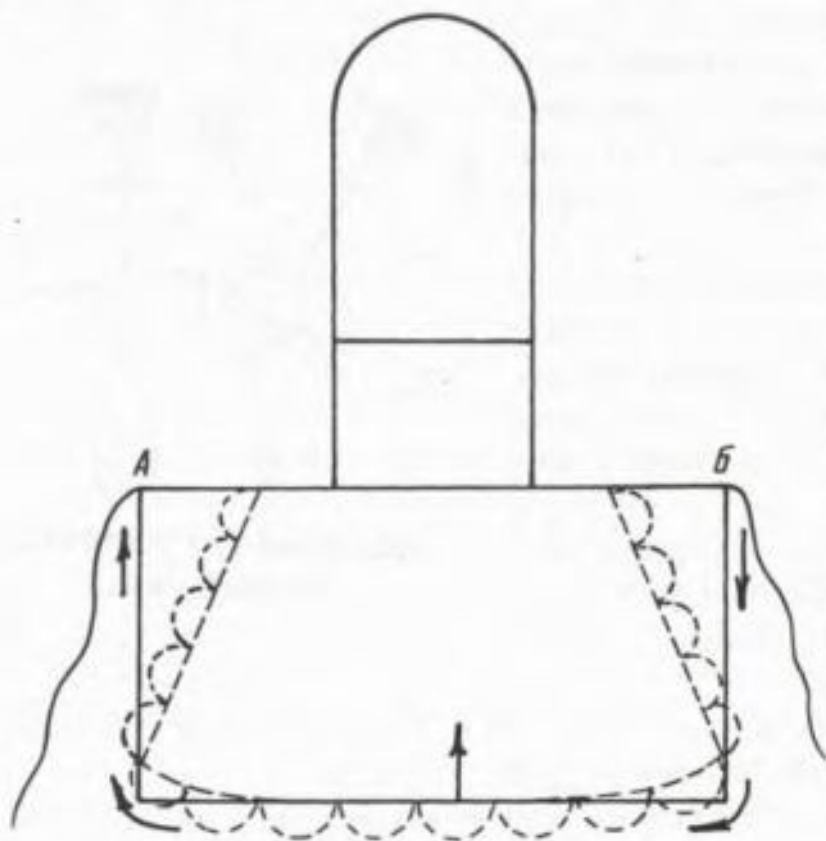
Если у тебя осталась еще капелька терпения для двух рядов кружева, то продолжим вязание той же нитью.

*8-й ряд* (рис. 80) — по боковой линии, низу и второму боку фартука от точки *Б* к точке *А* (по стрелке, рис. 78) провяжем столбики без накида по правилам обвязывания деталей изделия по периметру (см. пункт 10 «Справочника...»). Развернем вязанье в обратную сторону.

*9-й ряд* (рис. 80) — 1 воздушная петля; \*\* 1 столбик без накида, 3 воздушные петли \*\* — повторяем до конца ряда, пропуская между столбиками по 1 петле предыдущего ряда. В конце ряда провяжем еще 1 (последний) столбик без накида.отрежем нить, заправим ее конец.

Можно оставить передник в том виде, в каком он есть (и так красивый), а можно довязать нагрудную часть, расположив ее симметрично

Начальный ряд — цепочка из 23 воздушных петель («начало 1», схема на рис. 79)

*1-й ряд* — 20 столбиков с накидом из петель цепочки, начиная с 4-й. Развернем вязанье и будем так поступать в конце каждого ряда без напоминания.

*2—4-й ряды* — 2 воздушные петли; 20 столбиков с накидом.

*5-й ряд* — 2 воздушные петли; 20 столбиков с накидом; 16 воздушных петель для завязки (см. рис. 79).

*6-й ряд* — 14 столбиков без накида по петлям цепочки, начиная с 3-й; 10 столбиков без накида по основному полотну (провязывая петли предыдущего ряда через 1); 16 воздушных петель для второй завязки.



## С легким паром! (не про баню)

Ты любишь носить мятую одежду? Понятно — нет! Я тоже. А утюгом пользоваться умеешь? Глупый вопрос, извини.

Кукольную одежду тоже нужно утюжить, но делать это лучше, когда она еще в развернутом, так сказать, виде, то есть не сшита. В готовом виде подглаживаются только воротники, швы и разная другая мелочь.

И не приплюхивай со всей силы утюгом изделие! А слегка, аккуратненько припаривай (можно через влажную ткань, если утюг не паровой).

Горячим паром легко сглаживаются дефекты, исправляются допущенные ошибки: короткое изделие можно сделать длиннее, узкое — немного шире (это же трикотаж).

Но будем предельно внимательны и осторожны при работе с горячими электроприборами.

**Выключай утюг после работы!!!**

**При пожаре звонить 01.** Лучше, чтобы до этого не дошло.

*Итак, курс нотаций закончен. Дальше перехожу на «ВЫ».*

*Получите вашу «пятерку» за терпение и выдержку.*

*Спасибо, что удостоили вниманием эти главы.*

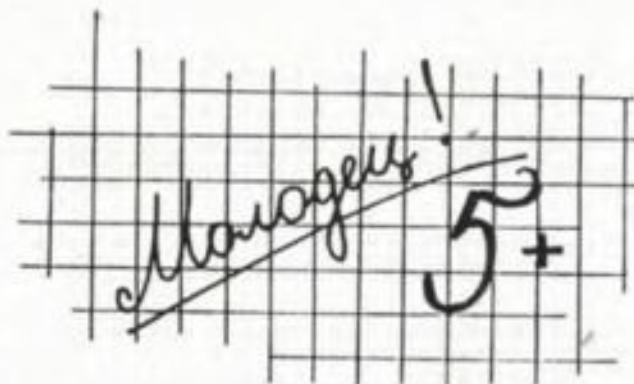

# МОЯ ЛЮБИМАЯ КУКЛА

*Вязань вместе*



МОДЕЛЬ 10

МОДЕЛЬ 7  
МОДЕЛЬ 8



МОДЕЛЬ 9  
МОДЕЛЬ 11

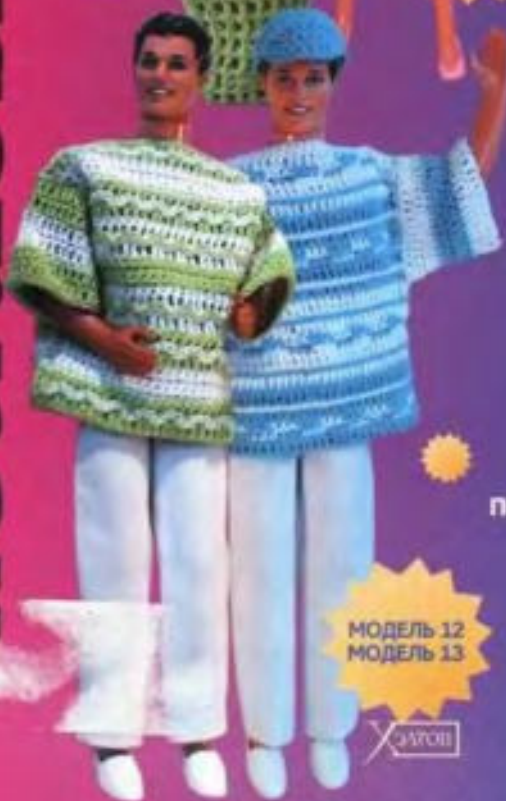

МОДЕЛЬ 12  
МОДЕЛЬ 13

Нескучная книжка — игра,  
познавательно-увлекательное  
пособие по вязанию  
одежды для кукол.  
Предназначена детям  
и их родителям.

ХАУС

ISBN 985-4193-10-X

